

Área 01
Parklets da Praça do Coco

Área 04
Qualificação Largo dos Inocentes

Área 02
Revitalização das Alamedas

Área 05
Revitalização do Canteiro Mendonça Furtado

Área 03
Sinalização Criativa

Área 06
Qualificação da Praça Pioneiros da CAESA

UNIVERSIDADE FEDERAL DO AMAPÁ - UNIFAP
TCC II - A PONTECIALIZAÇÃO DO SENTIDO DE LUGAR: INTERVENÇÕES PONTUAIS NOS ESPAÇOS PÚBLICOS DA REGIÃO CENTRAL DE MACAPÁ



PROJETO: INTERVENÇÃO URBANA	LOCAL: RUA AZARIAS DA COSTA NETO - CENTRO
DISCIPLINA: RENAIMA BÁRBARA PANTOJA RACHID	ORIENTADOR: DANIELLE GUIMARÃES
ASSUNTO PRONCHA: MAPA GERAL DA ÁREA DE INTERVENÇÃO	PRONCHA: ARQ 01/13
DATA: 16/08/2017	MATRICULA: 2012.2094.0006
ESCALA: INDICADA	

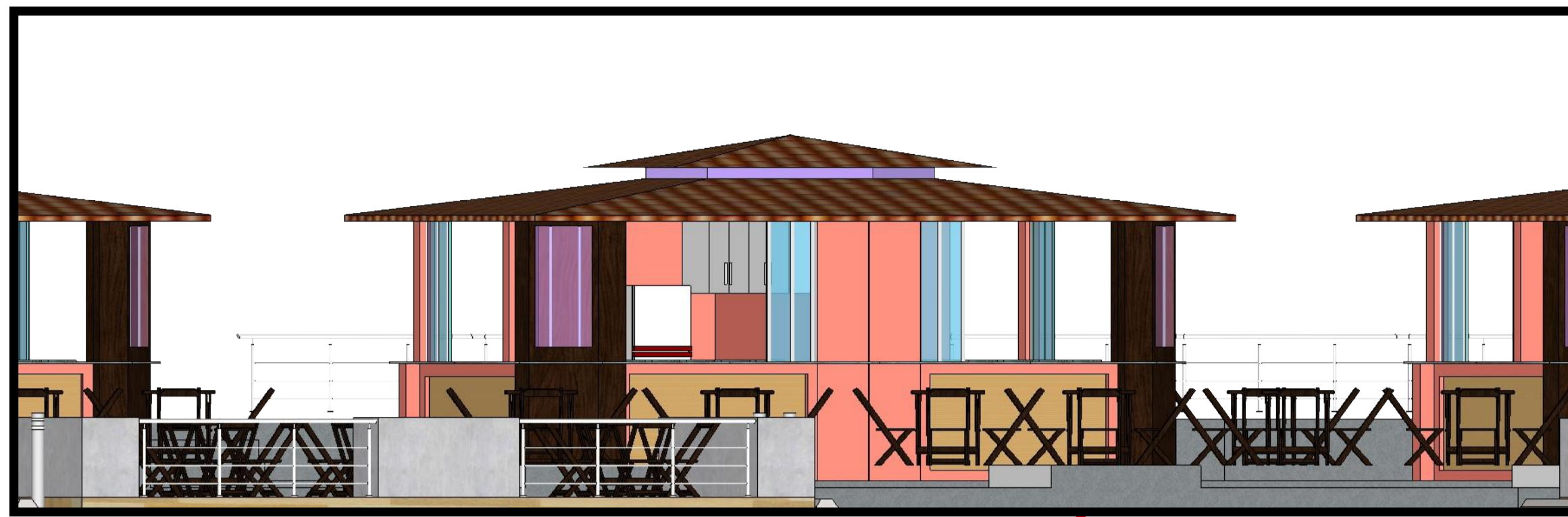

Detalhe

esc.: 1:50

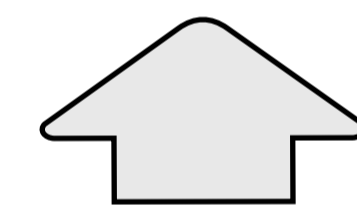
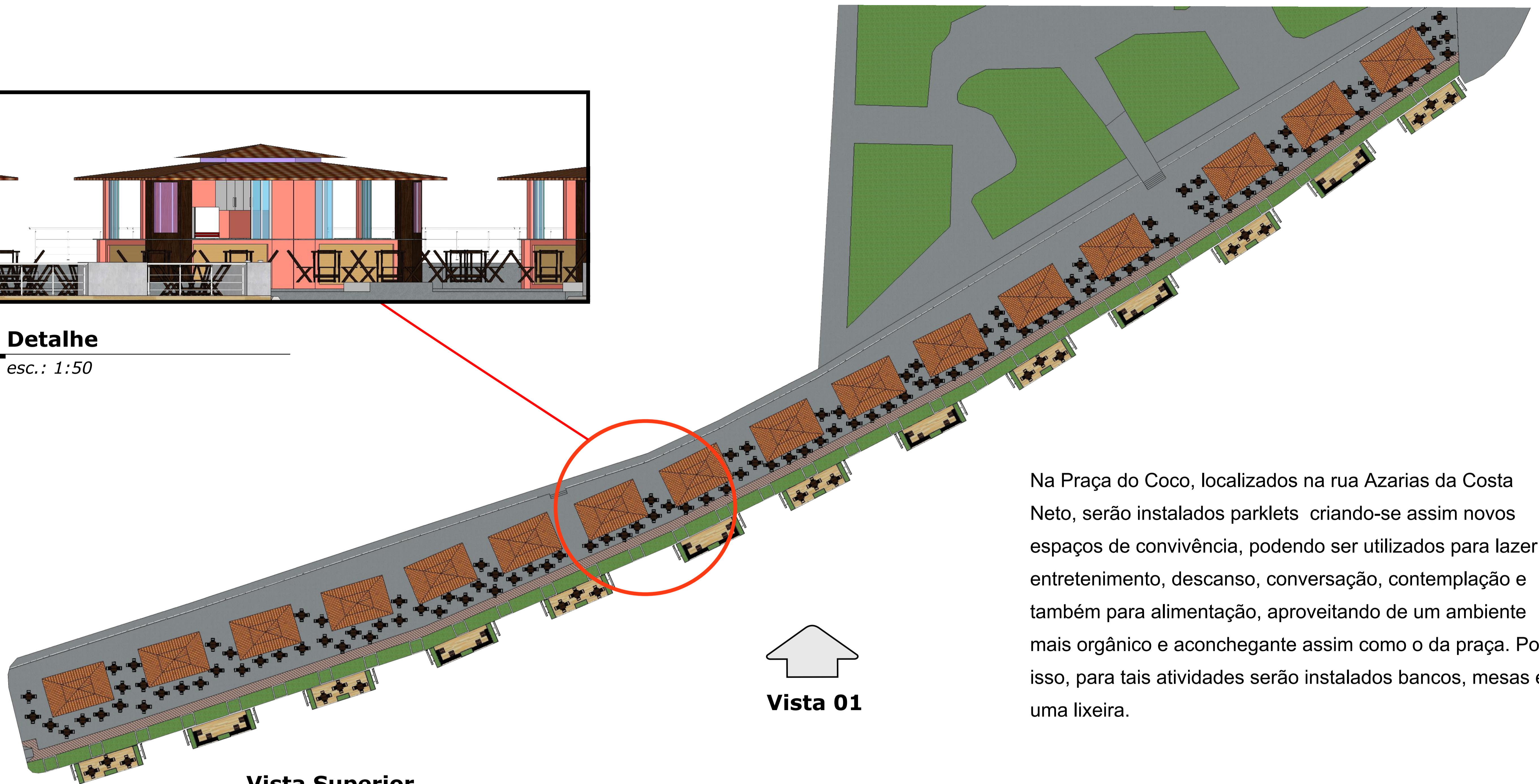

Vista 01

Na Praça do Coco, localizados na rua Azarias da Costa Neto, serão instalados parklets criando-se assim novos espaços de convivência, podendo ser utilizados para lazer e entretenimento, descanso, conversação, contemplação e também para alimentação, aproveitando de um ambiente mais orgânico e aconchegante assim como o da praça. Por isso, para tais atividades serão instalados bancos, mesas e uma lixeira.

Vista Superior

esc.: 1:200



Vista 01

esc.: 1:150

UNIVERSIDADE FEDERAL DO AMAPÁ - UNIFAP
 TCC II - A PONTUALIZAÇÃO DO SENTIDO DE LUGAR: INTERVENÇÕES PONTUAIS NOS ESPAÇOS PÚBLICOS DA REGIÃO CENTRAL DE MACAPÁ



PROJETO: INTERVENÇÃO URBANA	LOCAL: RUA AZARIAS DA COSTA NETO - CENTRO
DISCENTE: RENAIA BÁRBARA PANTOJA RACHID	ORIENTADOR: DANIELLE GUIMARÃES
ASSUNTO PRANCHA: ÁREA 01 - PARKLETS PRAÇA DO COCO	PRANCHA: ARQ 02/13
DATA: 28/06/2018	MATRICULA: 2012.2094.0006
	ESCALA: INDICADA

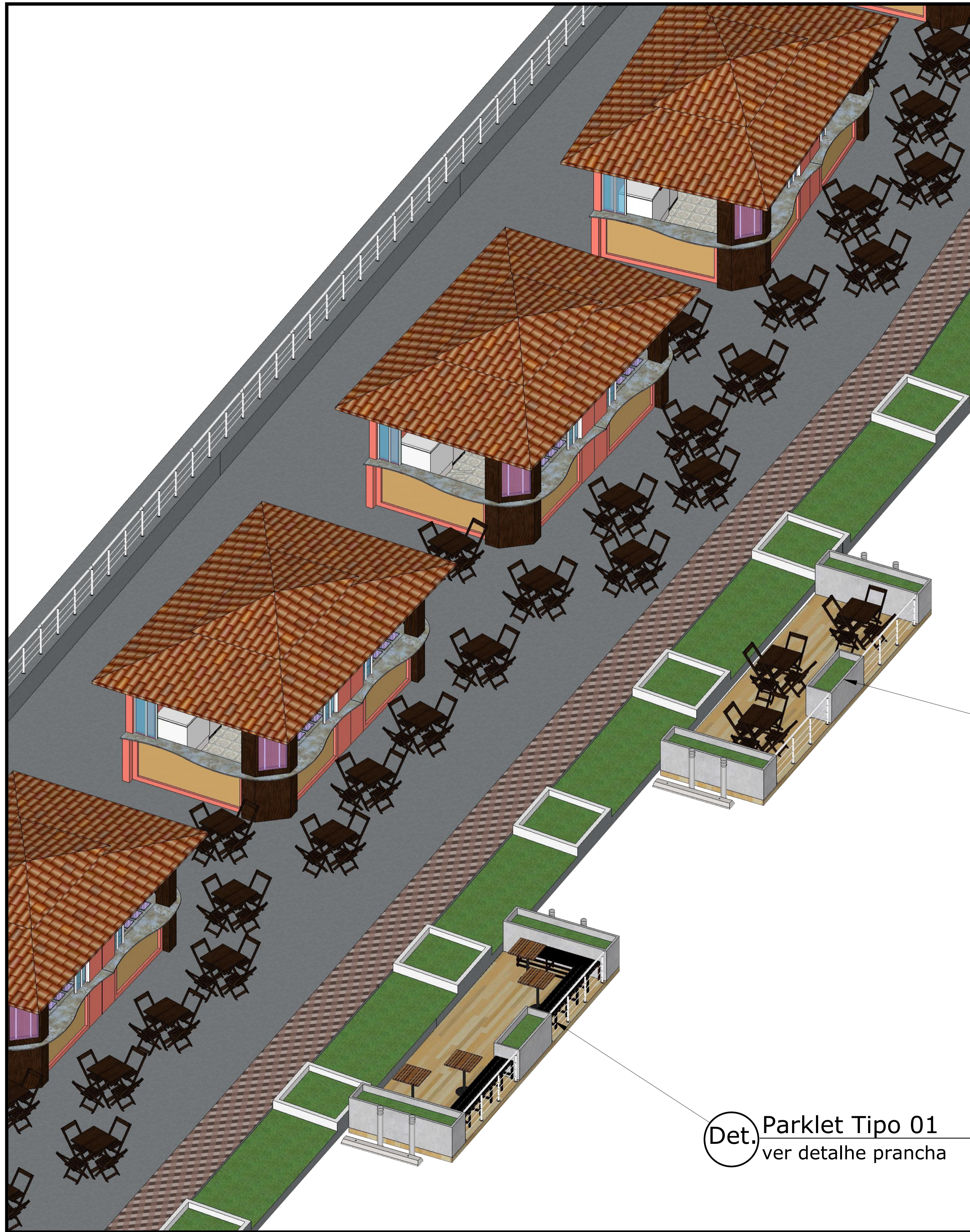

Detalhe

esc.: 1:50

Det. Parklet Tipo 01
ver detalhe prancha

Det. Parklet Tipo 02
ver detalhe prancha

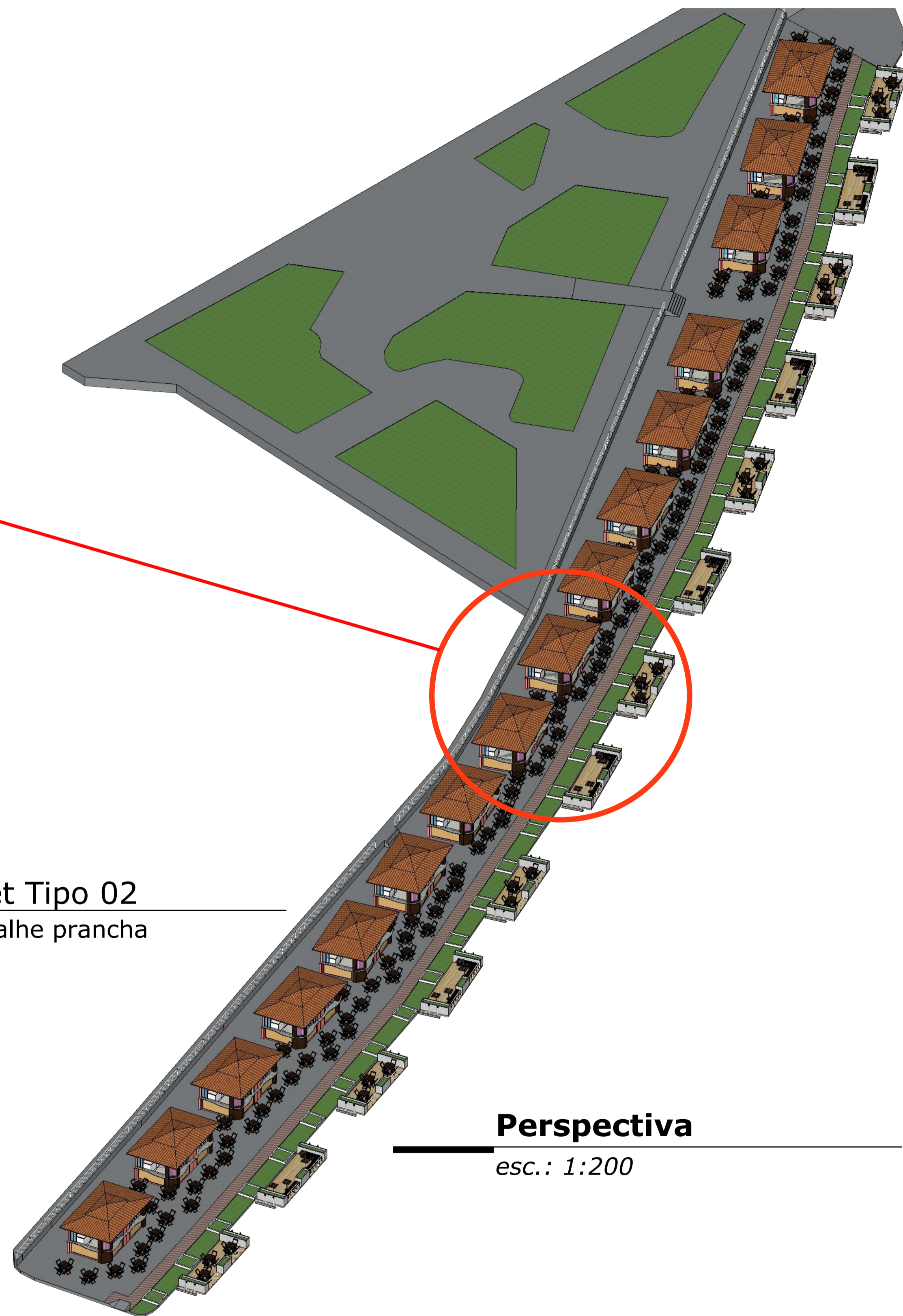

Perspectiva

esc.: 1:200

UNIVERSIDADE FEDERAL DO AMAPÁ - UNIFAP
TCC II - A PONTUALIZAÇÃO DO SENTIDO DE LUGAR: INTERVENÇÕES PONTUAIS NOS ESPAÇOS PÚBLICOS DA REGIÃO CENTRAL DE MACAPÁ



PROJETO: INTERVENÇÃO URBANA	LOCAL: RUA AZARIAS DA COSTA NETO - CENTRO
DISCENTE: RENAIA BÁRBARA PANTOJA RACHID	ORIENTADOR: DANIELLE GUIMARÃES
ASSUNTO PRANCHA: ÁREA 01 - PARKLETS PRAÇA DO COCO	PRANCHA: ARQ 03/13
DATA: 28/06/2018	MATRICULA: 2012.2094.0006
	ESCALA: INDICADA

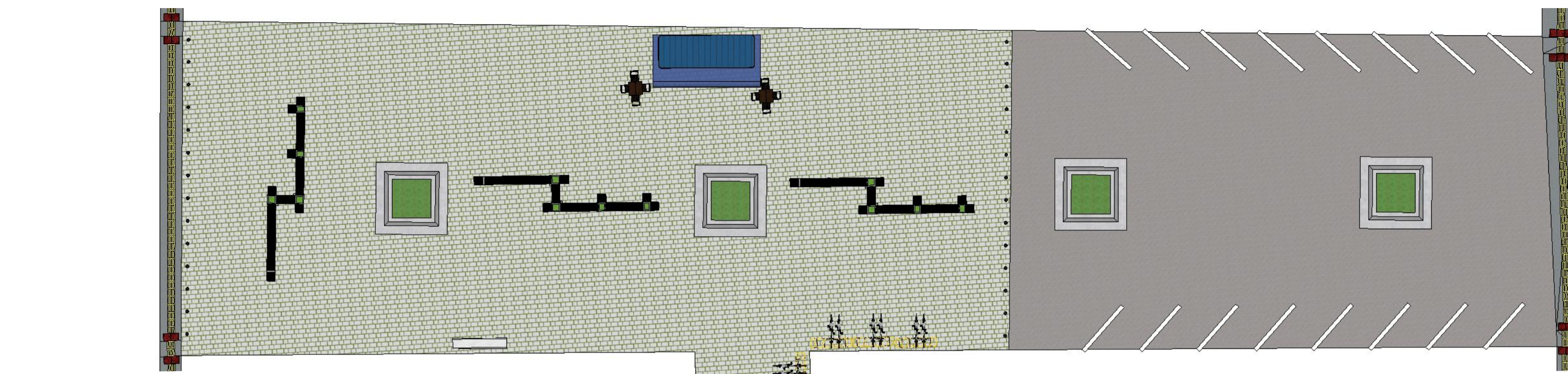

Vista 01

Nas alamedas Isaac Alcolumbre e Francisco Serrano serão instalados estacionamento rotativo, bancos, floreiras, paraciclos, bancas de revista com Wi-Fi gratuito, lanchonetes, poste de iluminação e balizadores com LED. Este ambiente vem para acrescentar como sendo um local aberto para socialização e melhor suporte de circulação de pedestres e automóveis, principalmente no horário matutino e vespertino que é quando essa área atinge frequência máxima do seu público, quanto a noite sustentará facilmente encontros entre amigos e também eventos modestos como as feiras ou bazares.

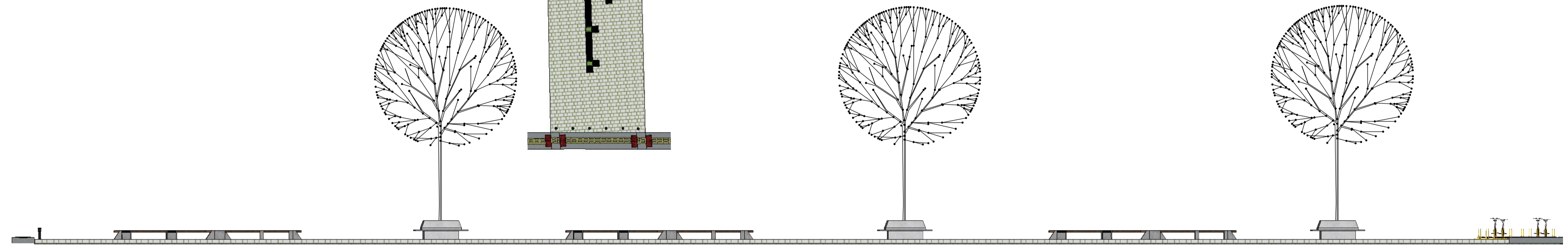

Vista Superior
esc.: 1:200

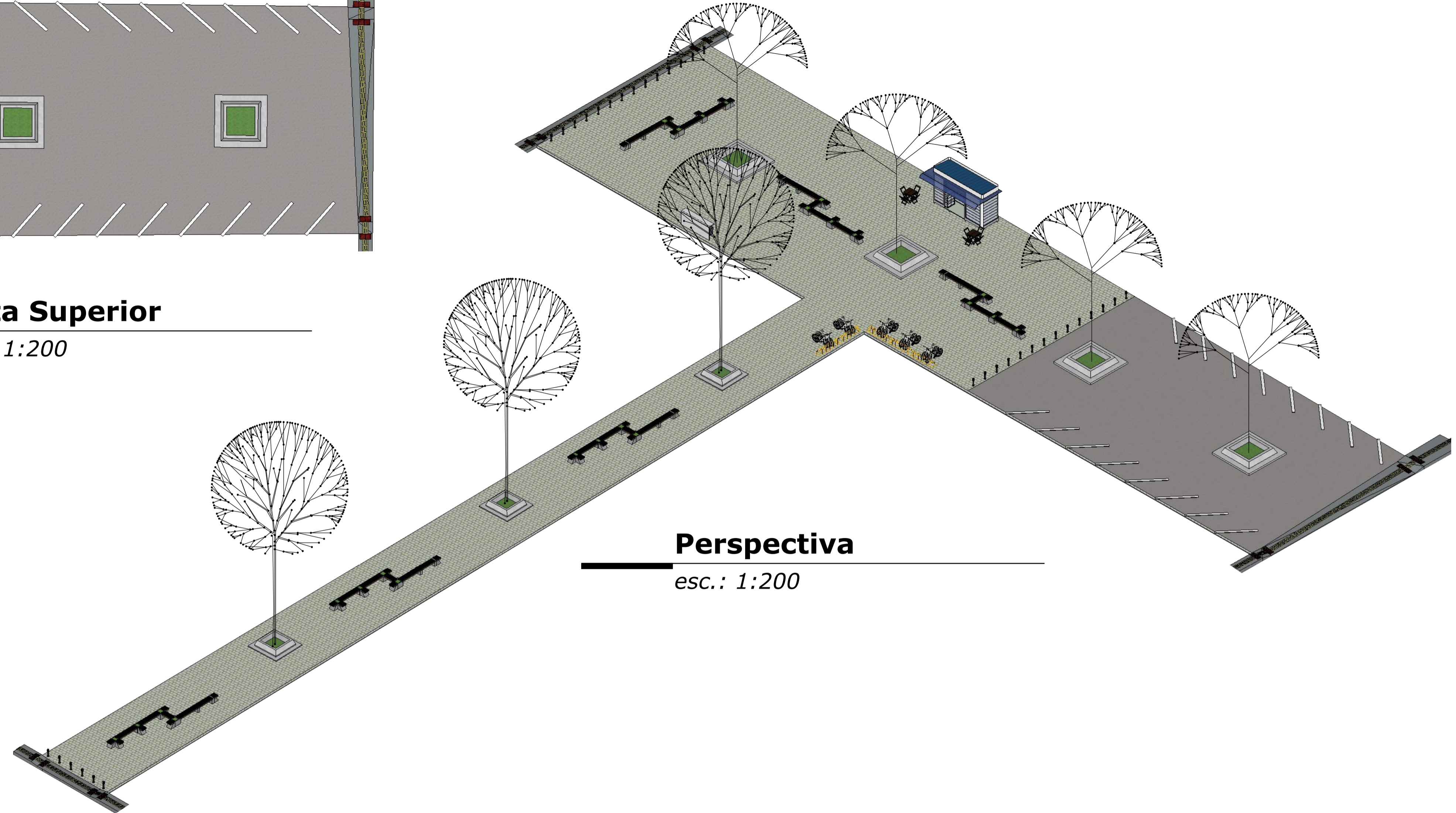

Perspectiva
esc.: 1:200

Vista 02

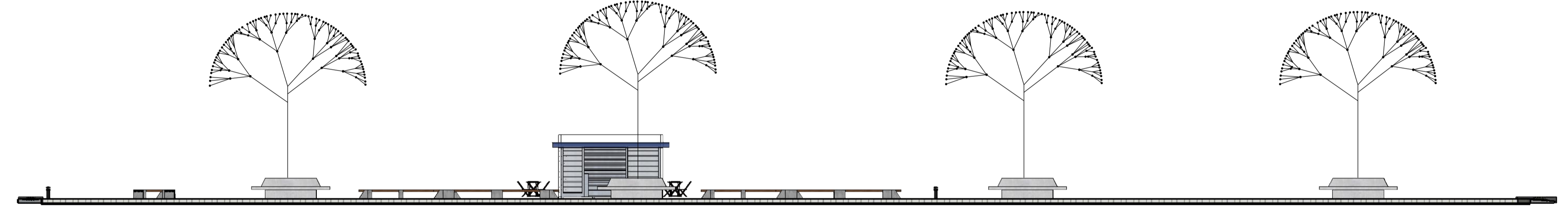

Vista 01
esc.: 1:150

Vista 02
esc.: 1:150

UNIVERSIDADE FEDERAL DO AMAPÁ - UNIFAP TCC II - A PONTUALIZAÇÃO DO SENTIDO DE LUGAR: INTERVENÇÕES PONTUAIS NOS ESPAÇOS PÚBLICOS DA REGIÃO CENTRAL DE MACAPÁ		
PROJETO: INTERVENÇÃO URBANA	LOCAL: ALAMEDAS FRANCISCO SERRANO E ISAAC ALCOLUMBRE - CENTRO	
DISCENTE: RENAIA BÁRBARA PANTOJA RACHID	ORIENTADOR: DANIELLE GUIMARÃES	
ASSUNTO PRANCHA: ÁREA 2 - REVITALIZAÇÃO DAS ALAMEDAS		PRANCHA: ARQ 04/13
DATA: 28/06/2018	MATRICULA: 2012.2094.0006	ESCALA: INDICADA

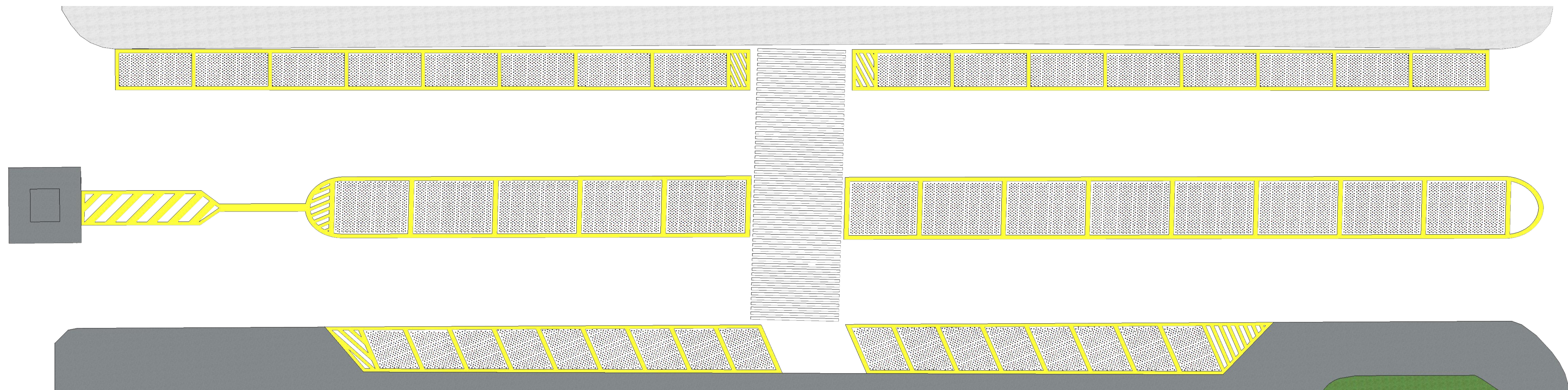

Vista Superior

esc.: 1:150

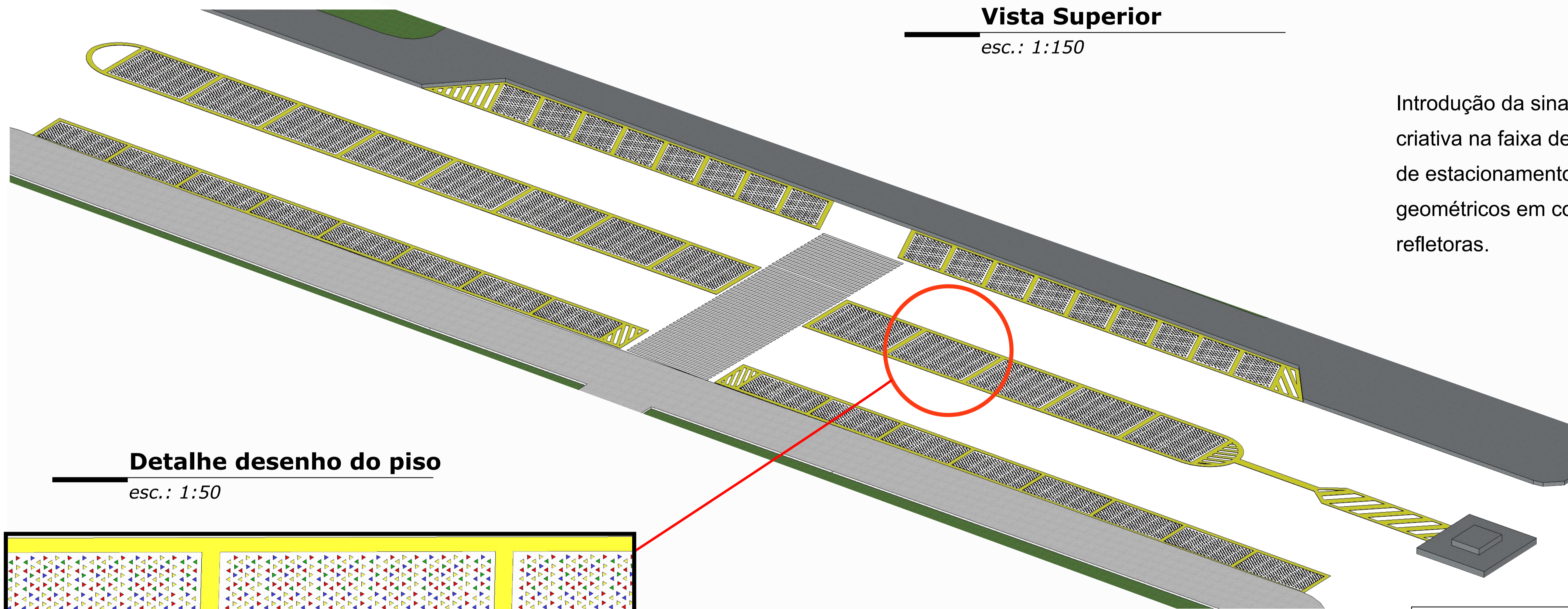

Perspectiva

esc.: 1:150

Introdução da sinalização horizontal criativa na faixa de pedestre e nas vagas de estacionamento com desenhos geométricos em cores chamativas refletoras.

Detalhe desenho do piso

esc.: 1:50

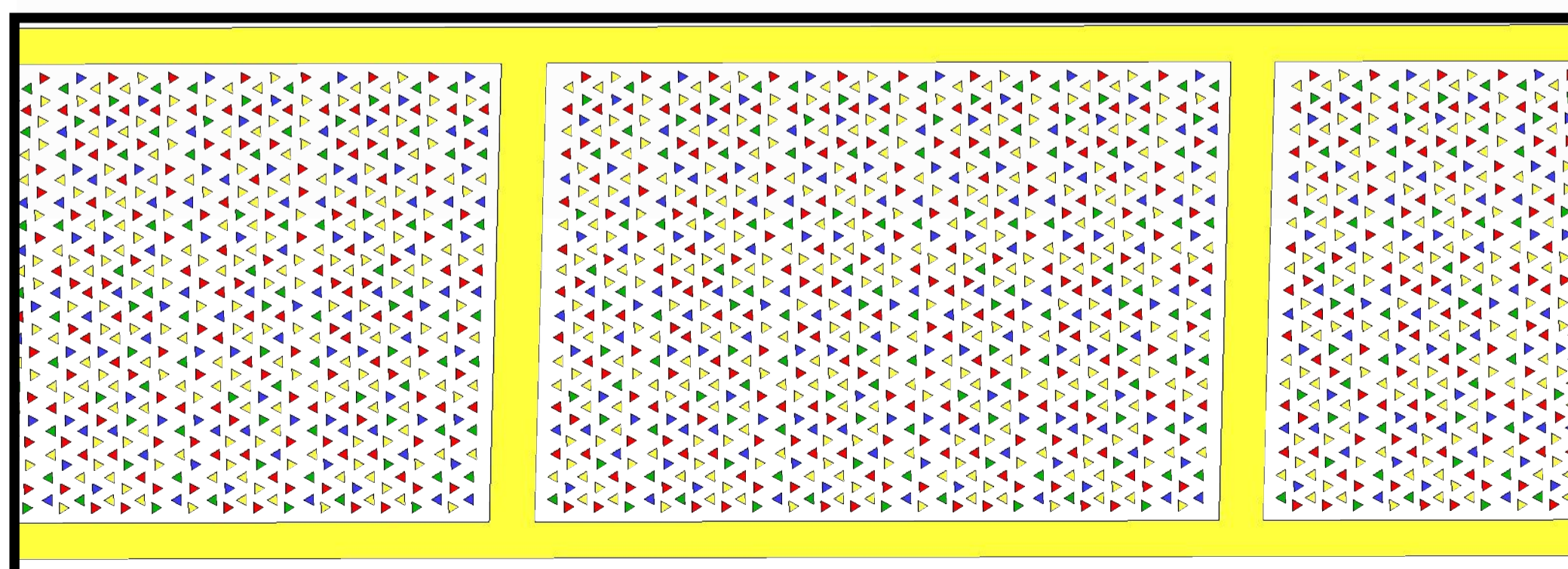

UNIVERSIDADE FEDERAL DO AMAPÁ - UNIFAP
 TCC II - A PONTUALIZAÇÃO DO SENTIDO DE LUGAR: INTERVENÇÕES PONTUAIS NOS ESPAÇOS PÚBLICOS DA REGIÃO CENTRAL DE MACAPÁ



PROJETO: INTERVENÇÃO URBANA	LOCAL: RUA MÁRIO CRUZ - CENTRO	
DISCENTE: RENAIA BÁRBARA PANTOJA RACHID	ORIENTADOR: DANIELLE GUIMARÃES	
ASSUNTO PRANCHA: ÁREA 3 - SINALIZAÇÃO CRIATIVA	PRANCHA: ARQ 05/13	
DATA: 28/06/2018	MATRICULA: 2012.2094.0006	ESCALA: INDICADA

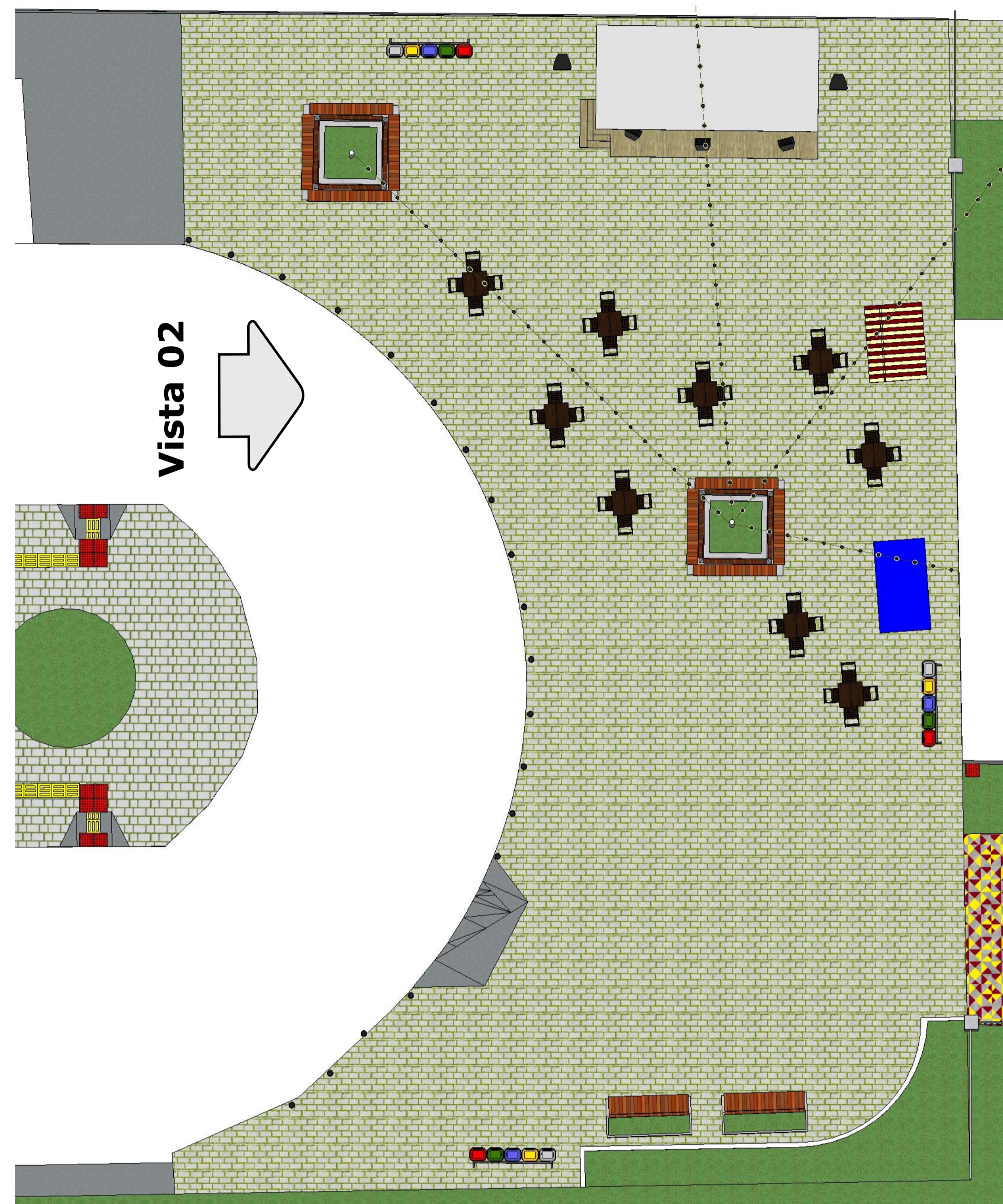

Vista Superior

esc.: 1:100

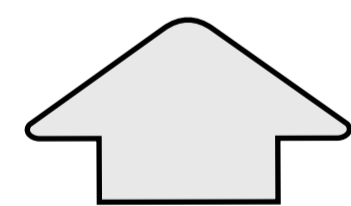

Vista 01

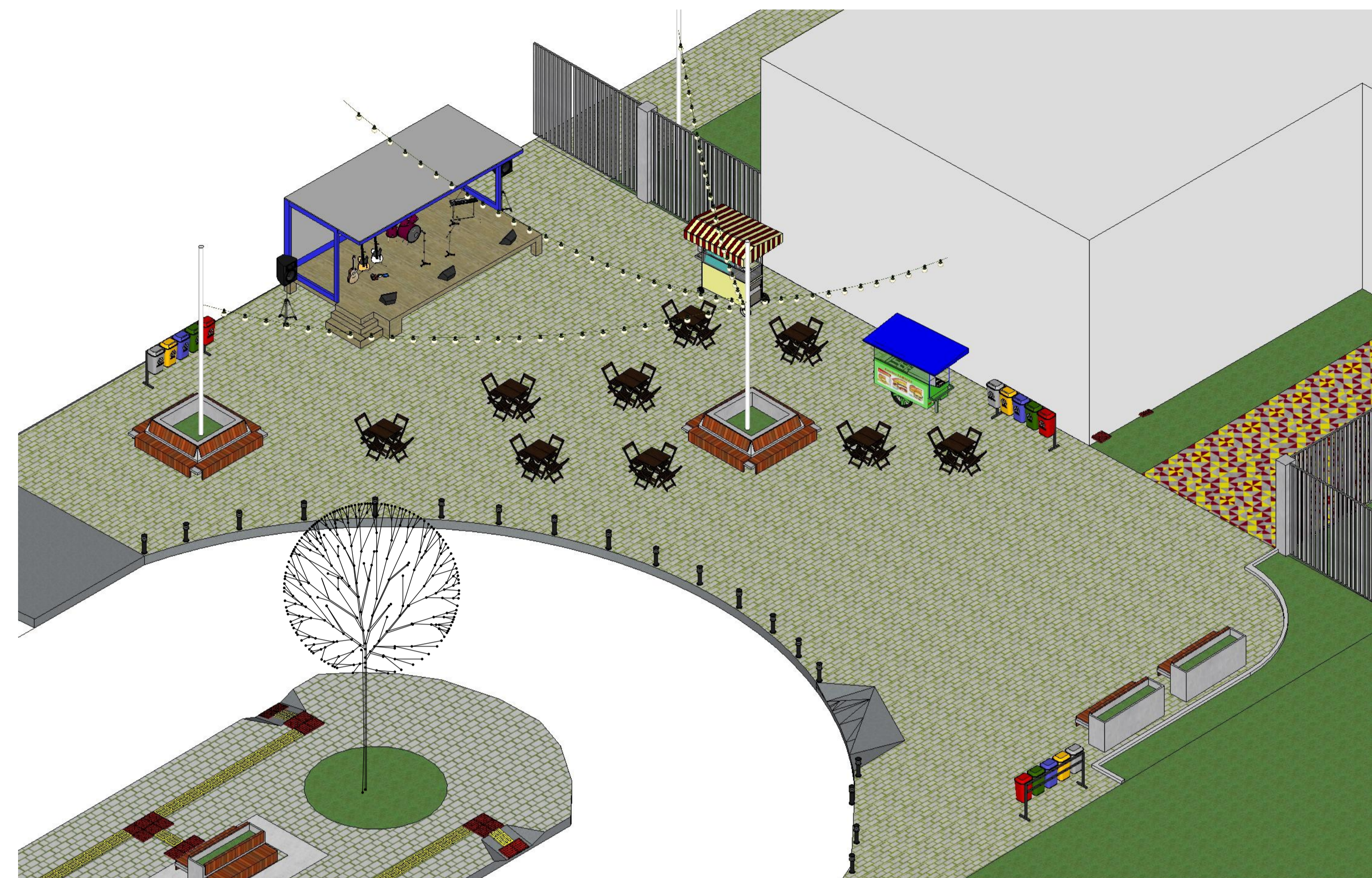

Perspectiva

esc.: 1:100

O Largo dos Inocentes é um respiro de descanso e alimento cultural para as pessoas que utilizam esse espaço e as suas imediações, é uma área de convivência que pode ser utilizado para lazer e entretenimento, descanso, conversação, contemplação e também para alimentação, aproveitando de um ambiente mais orgânico e aconchegante. Por isso, para tais atividades serão instalados bancos com floreiras, lixeiras, poste de iluminação e balizadores com LED, carrinhos de comida e pequeno palco para performances. Este é um ambiente ao ar livre que viabiliza as trocas sociais, tanto nos horários matutino e vespertino, mas também no noturno mantendo a frequência de público.

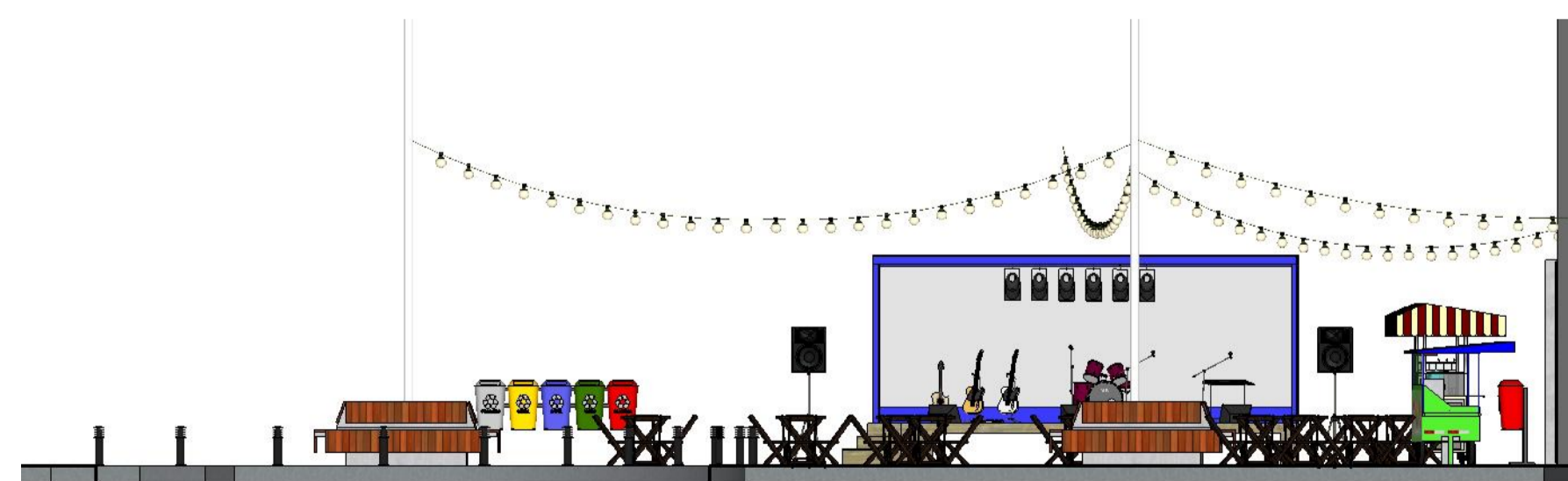

Vista 01

esc.: 1:100



Vista 02

esc.: 1:100

UNIVERSIDADE FEDERAL DO AMAPÁ - UNIFAP
TCC II - A PONTECIALIZAÇÃO DO SENTIDO DE LUGAR: INTERVENÇÕES PONTUAIS NOS ESPAÇOS PÚBLICOS DA REGIÃO CENTRAL DE MACAPÁ



PROJETO: INTERVENÇÃO URBANA LOCAL: RUA MENDONÇA FURTADO - CENTRO

DISCENTE: RENAIA BÁRBARA PANTOJA RACHID ORIENTADOR: DANIELLE GUIMARÃES

ASSUNTO PRANCHA: ÁREA 4 - QUALIFICAÇÃO LARGO DOS INOCENTES

PRANCHA: ARQ 06/13

DATA: 28/06/2018 MATRICULA: 2012.2094.0006 ESCALA: INDICADA

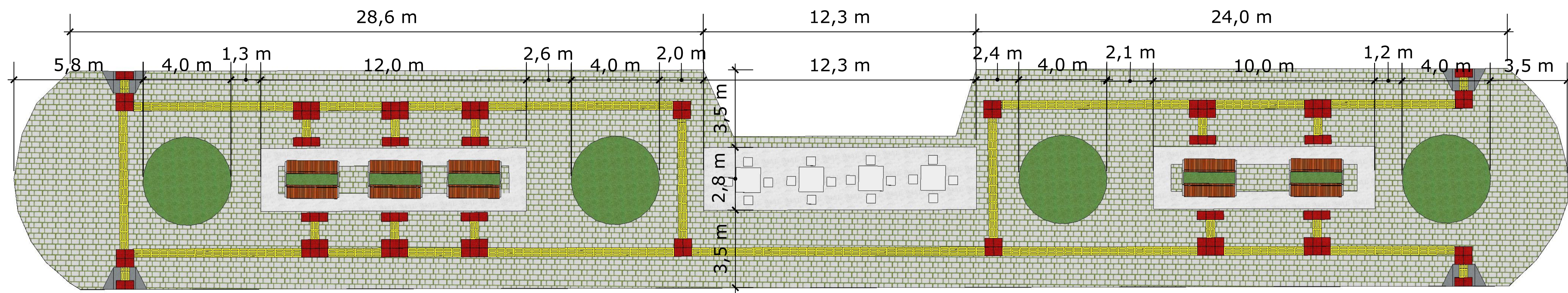

Vista Superior

esc.: 1:100

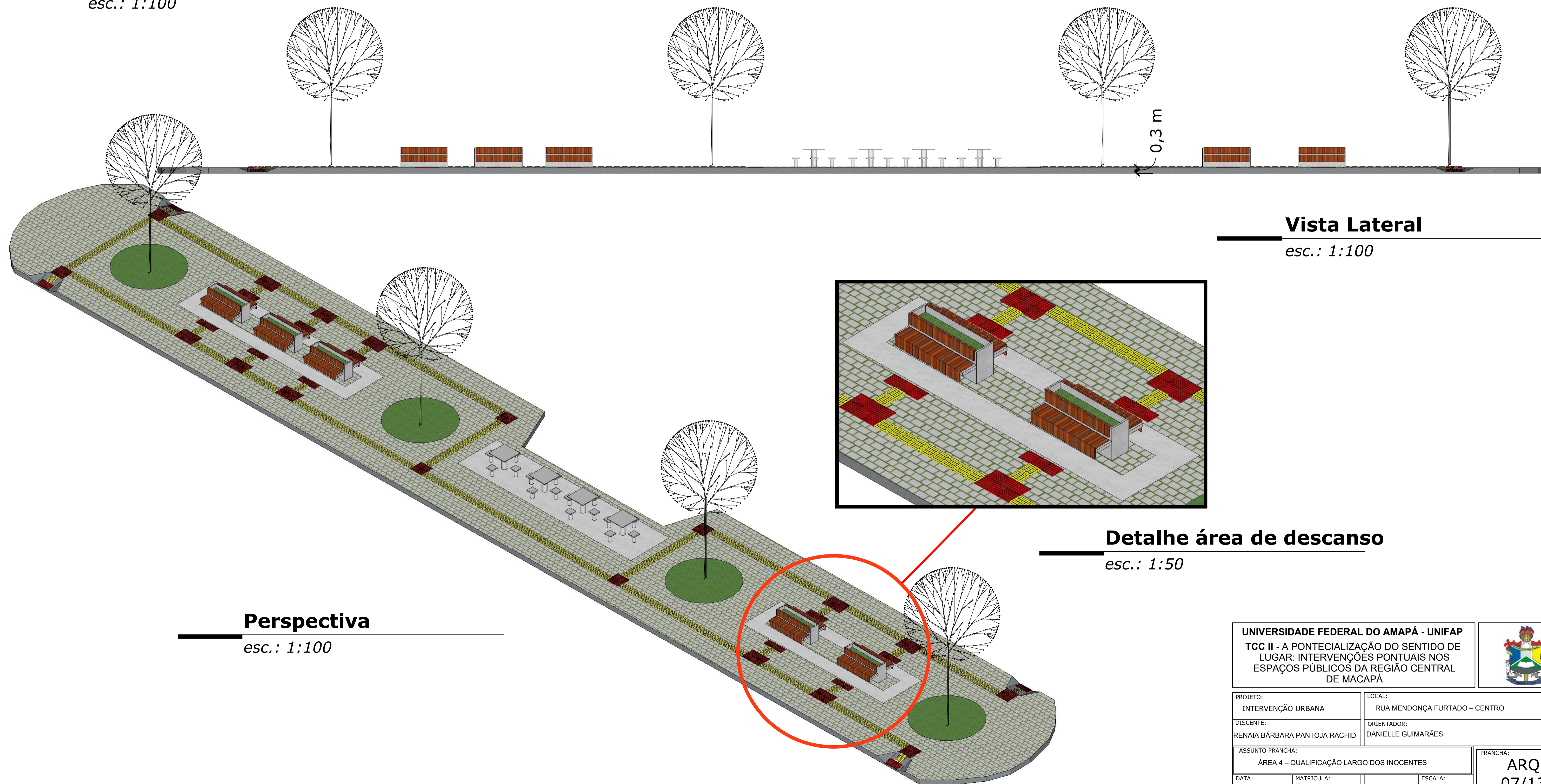

Perspectiva

esc.: 1:100

Vista Lateral

esc.: 1:100

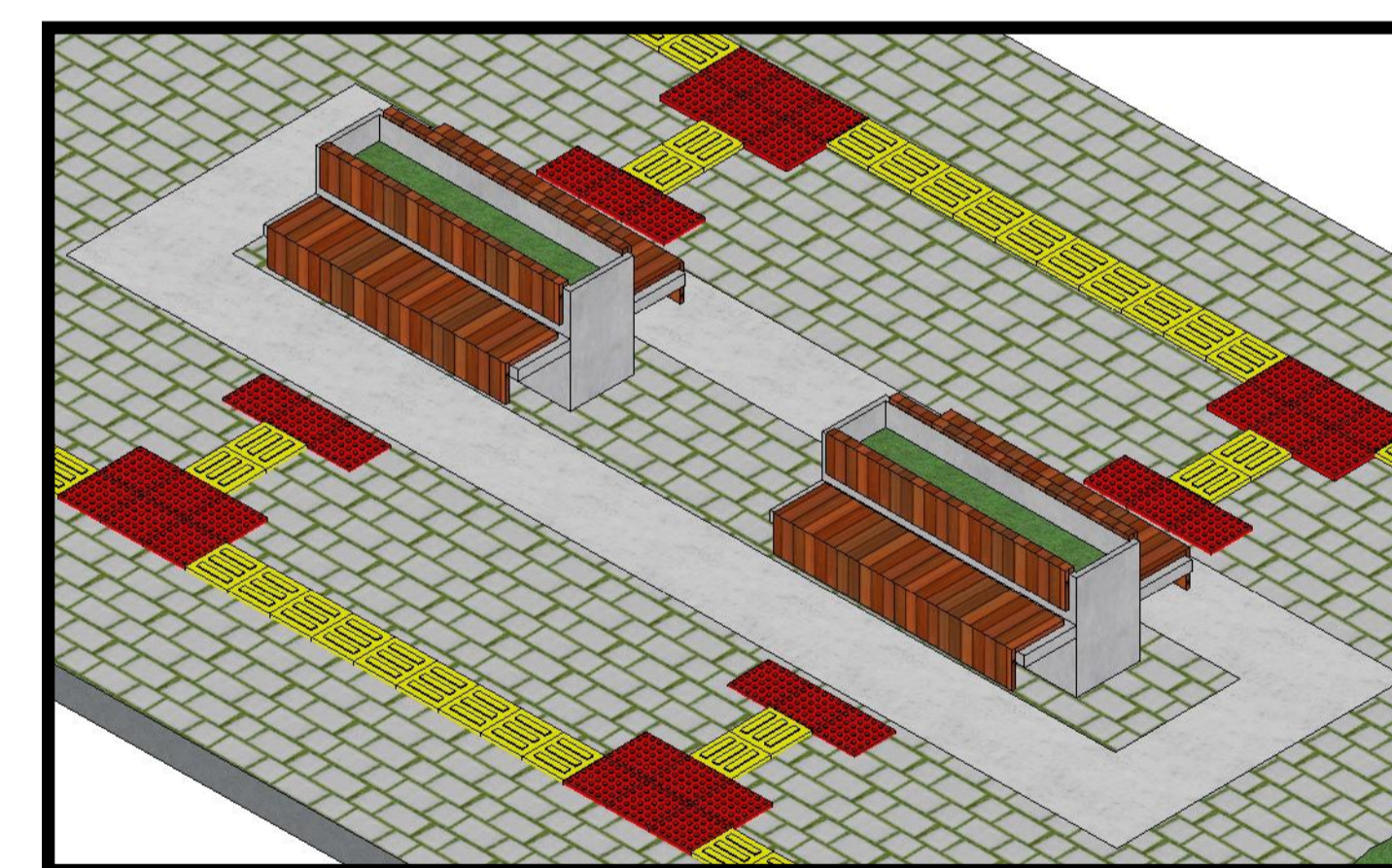

Detalhe área de descanso

esc.: 1:50

UNIVERSIDADE FEDERAL DO AMAPÁ - UNIFAP
 TCC II - A PONTECIALIZAÇÃO DO SENTIDO DE LUGAR: INTERVENÇÕES PONTUAIS NOS ESPAÇOS PÚBLICOS DA REGIÃO CENTRAL DE MACAPÁ



PROJETO: INTERVENÇÃO URBANA	LOCAL: RUA MENDONÇA FURTADO - CENTRO	
DISCENTE: RENAIA BÁRBARA PANTOJA RACHID	ORIENTADOR: DANIELLE GUIMARÃES	
ASSUNTO PRANCHA: ÁREA 4 - QUALIFICAÇÃO LARGO DOS INOCENTES	PRANCHA: ARQ 07/13	
DATA: 28/06/2018	MATRICULA: 2012.2094.0006	ESCALA: INDICADA

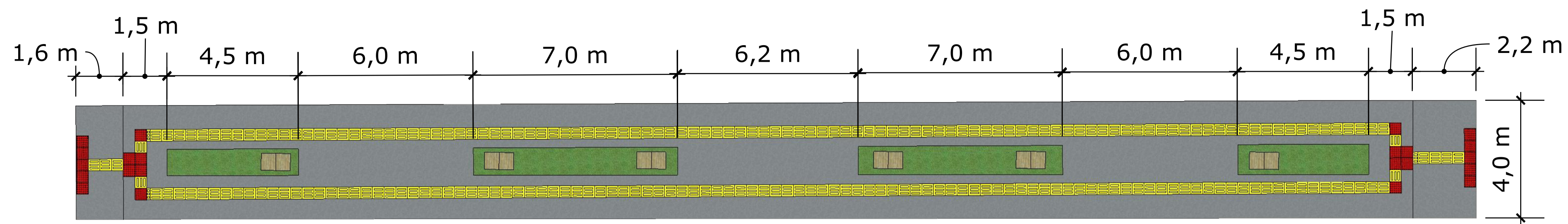

Vista Superior

esc.: 1:100

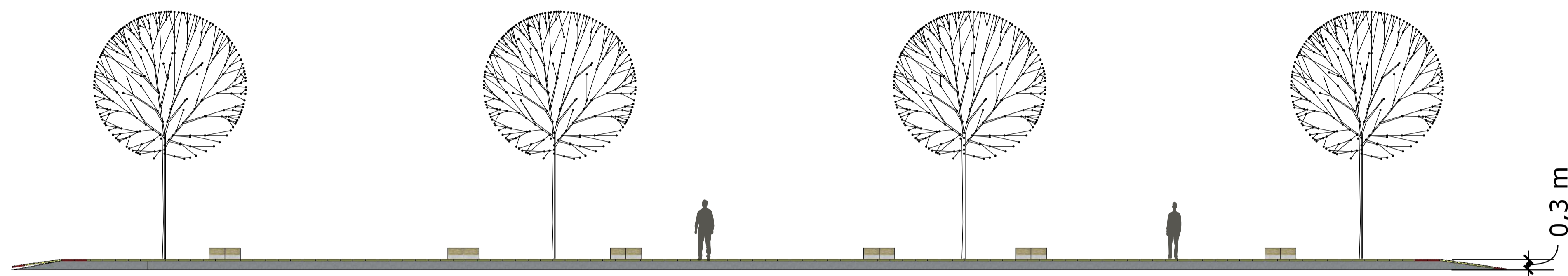

Vista Lateral

esc.: 1:100

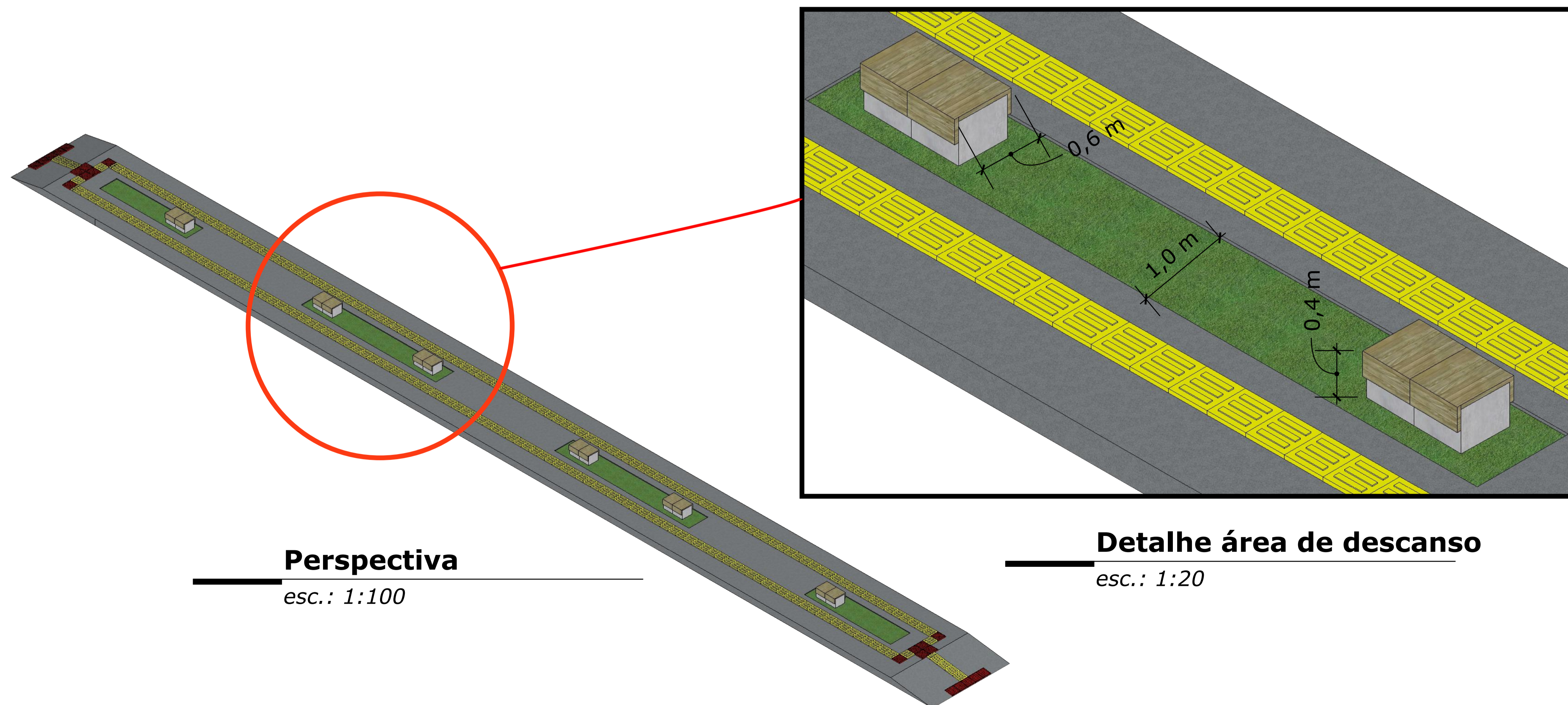

Perspectiva

esc.: 1:100

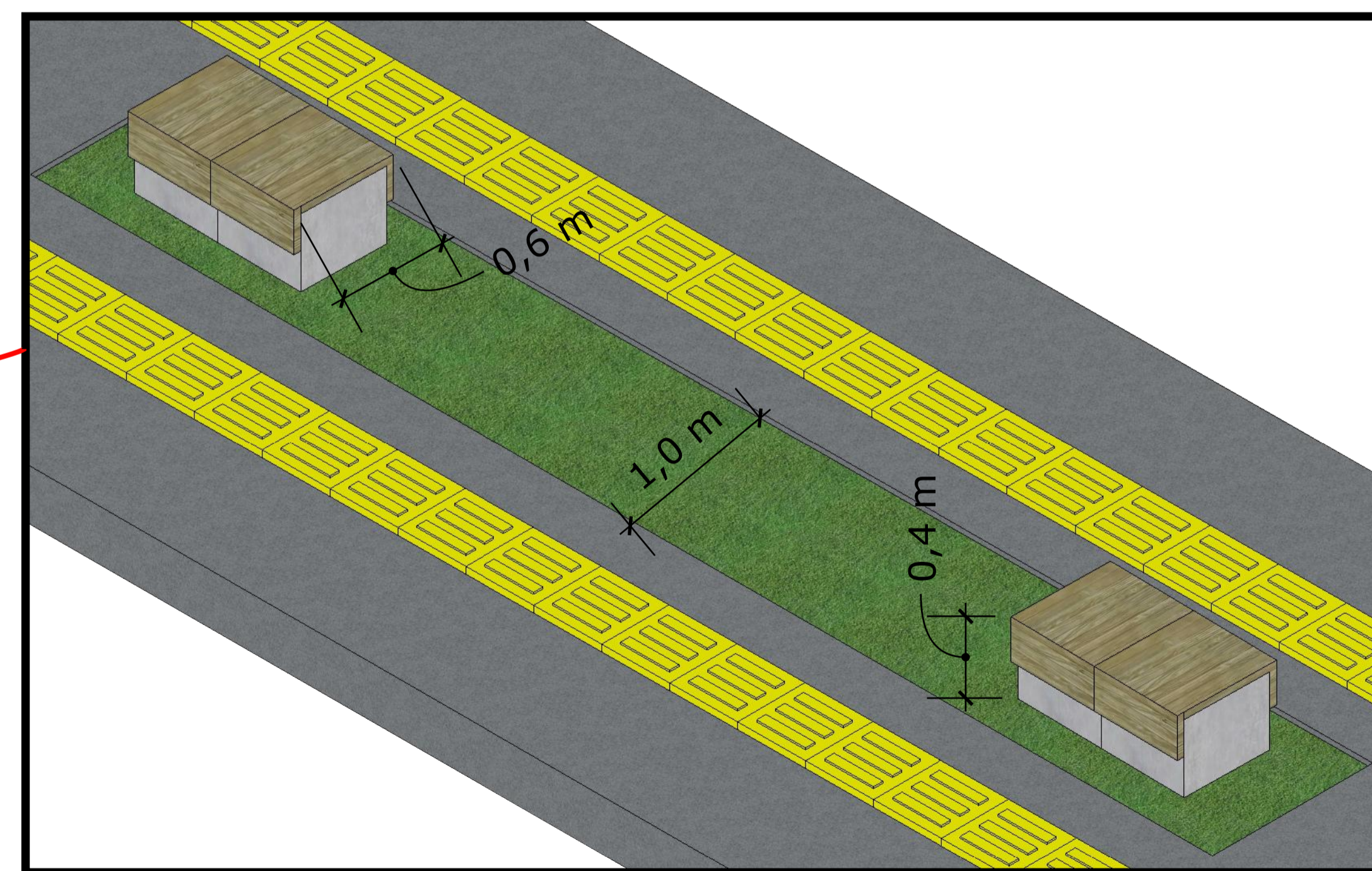

Detalhe área de descanso

esc.: 1:20

O canteiro da Avenida Mendonça é um ambiente de circulação de pedestre e de descanso também para as pessoas que utilizam esse espaço e as suas imediações, é uma área que pode ser utilizada pausas curtas, conversação, contemplação e também para alimentação, aproveitando de um ambiente mais orgânico e aconchegante. Por isso, para tais atividades serão instalados bancos, lixeiras, poste de iluminação e balizadores com LED. Este é um ambiente de suporte de circulação de pedestres que viabiliza as trocas físicosociais independentemente do horário.

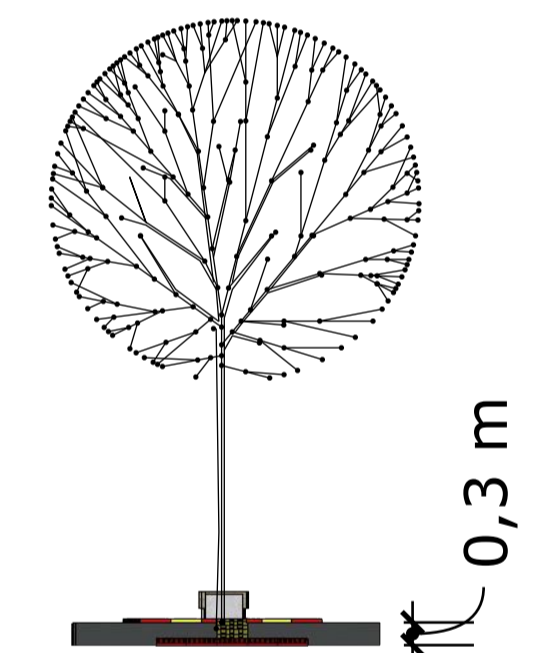

Vista Frontal

esc.: 1:100

UNIVERSIDADE FEDERAL DO AMAPÁ - UNIFAP
 TCC II - A PONTECIALIZAÇÃO DO SENTIDO DE LUGAR: INTERVENÇÕES PONTUAIS NOS ESPAÇOS PÚBLICOS DA REGIÃO CENTRAL DE MACAPÁ



PROJETO: INTERVENÇÃO URBANA	LOCAL: RUA MENDONÇA FURTADO - CENTRO
DISCENTE: RENAIA BÁRBARA PANTOJA RACHID	ORIENTADOR: DANIELLE GUIMARÃES
ASSUNTO PRANCHA: ÁREA 5 - REVITALIZAÇÃO DO CANTEIRO MENDONÇA FURTADADO	PRANCHA: ARQ 08/13
DATA: 28/06/2018	MATRICULA: 2012.2094.0006
ESCALA: INDICADA	

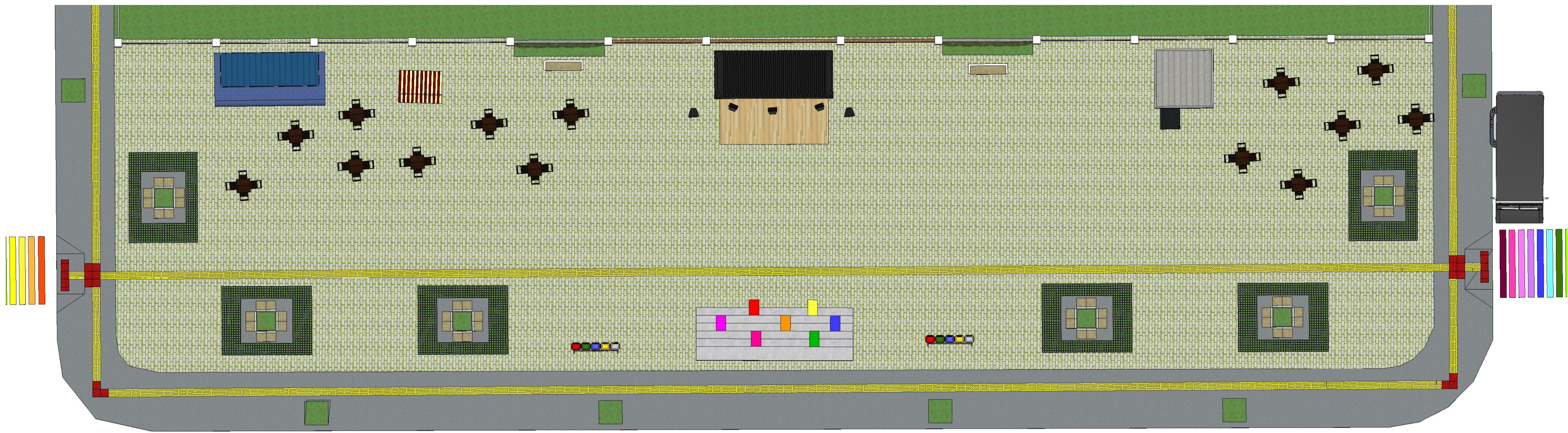

Planta Baixa

esc.: 1:100



Vista frontal



Vista Frontal

esc.: 1:75

UNIVERSIDADE FEDERAL DO AMAPÁ - UNIFAP
TCC II - A PONTUALIZAÇÃO DO SENTIDO DE LUGAR: INTERVENÇÕES PONTUAIS NOS ESPAÇOS PÚBLICOS DA REGIÃO CENTRAL DE MACAPÁ



PROJETO: INTERVENÇÃO URBANA	LOCAL: RUA GENRAL RONDON - CENTRO
DISCENTE: RENAIA BÁRBARA PANTOJA RACHID	ORIENTADOR: DANIELLE GUIMARÃES
ASSUNTO PRANCHA: ÁREA 5 - QUALIFICAÇÃO DA PRAÇA PIONEIROS DA CAESA	PRANCHA: ARQ 09/13
DATA: 28/06/2018	MATRICULA: 2012.2094.0006
ESCALA: INDICADA	

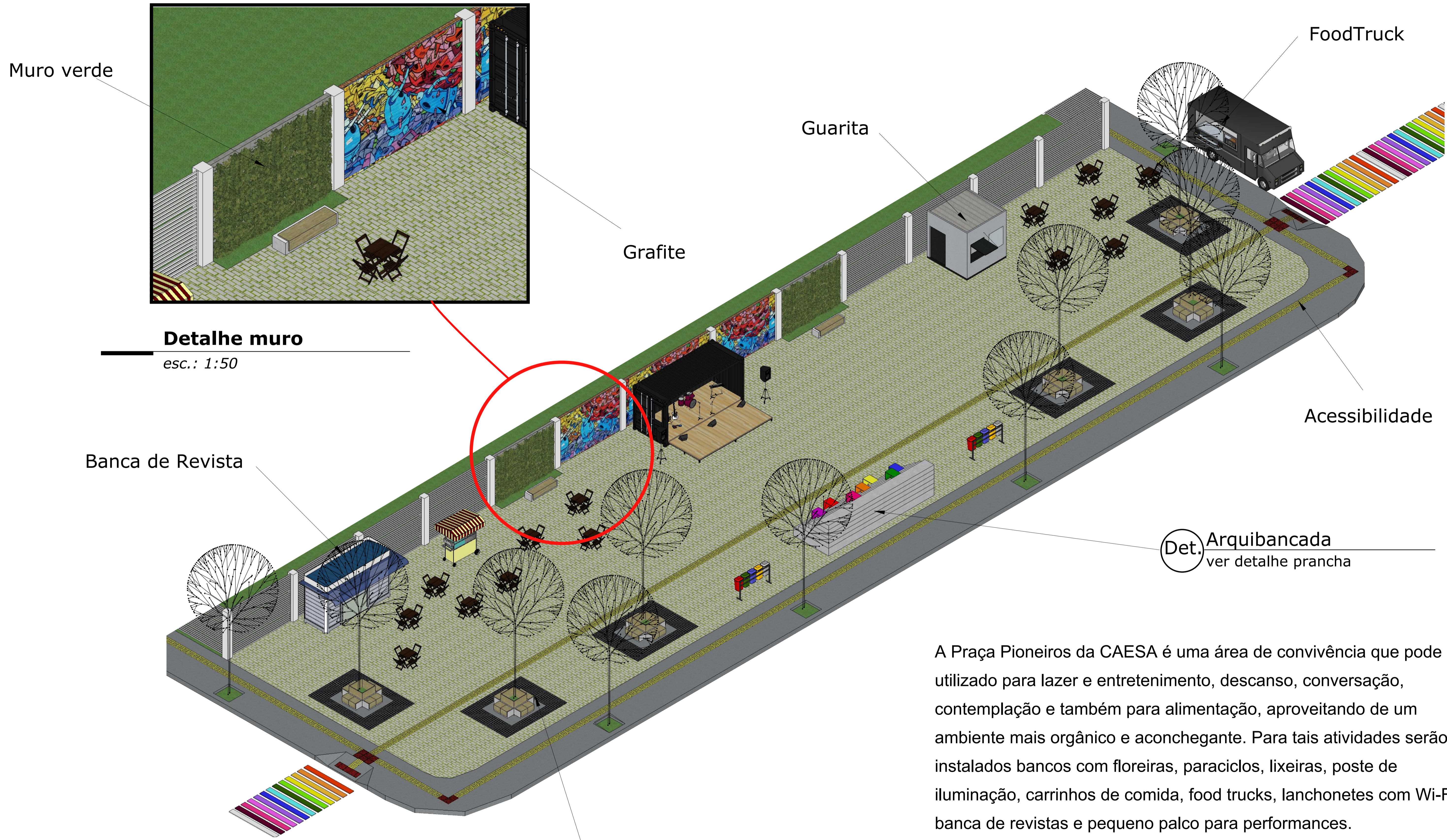

Detalhe muro
esc.: 1:50

Perspectiva
esc.: 1:100

Det. Banco com Grelha de Escoamento
ver detalhe prancha

Det. Arquibancada
ver detalhe prancha

A Praça Pioneiros da CAESA é uma área de convivência que pode ser utilizado para lazer e entretenimento, descanso, conversação, contemplação e também para alimentação, aproveitando de um ambiente mais orgânico e aconchegante. Para tais atividades serão instalados bancos com floreiras, paraciclos, lixeiras, poste de iluminação, carrinhos de comida, food trucks, lanchonetes com Wi-Fi, banca de revistas e pequeno palco para performances.

UNIVERSIDADE FEDERAL DO AMAPÁ - UNIFAP				
TCC II - A PONTECIALIZAÇÃO DO SENTIDO DE LUGAR: INTERVENÇÕES PONTUAIS NOS ESPAÇOS PÚBLICOS DA REGIÃO CENTRAL DE MACAPÁ				
PROJETO: INTERVENÇÃO URBANA	LOCAL: RUA GENRAL RONDON - CENTRO			PRANCHA: ARQ 10/13
DISCENTE: RENAIA BÁRBARA PANTOJA RACHID	ORIENTADOR: DANIELLE GUIMARÃES			
ASSUNTO PRANCHA: ÁREA 5 - QUALIFICAÇÃO DA PRAÇA PIONEIROS DA CAESA				INDICADA
DATA: 28/06/2018	MATRICULA: 2012.2094.0006	ESCALA: INDICADA		

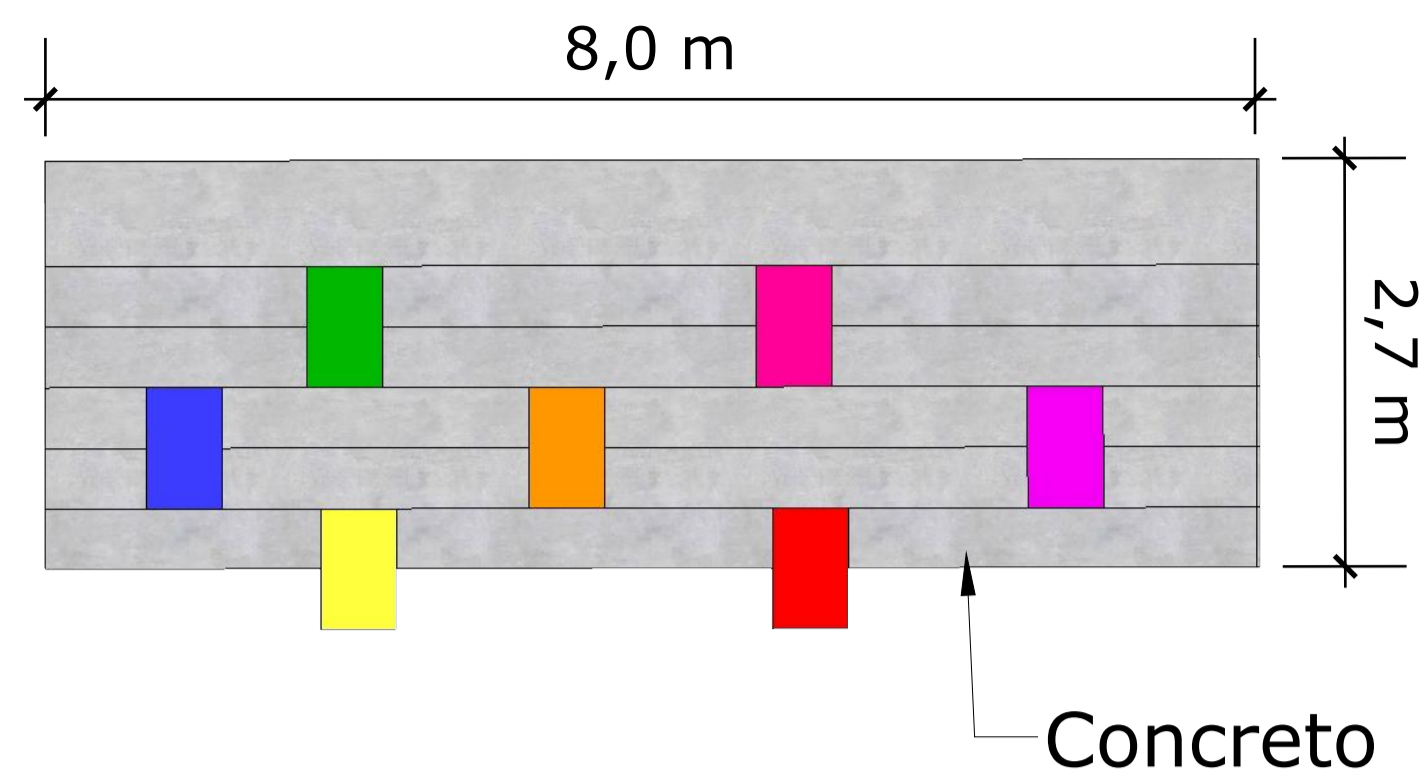

Det. Vista Superior Arquibancada
01 esc.: 1:50

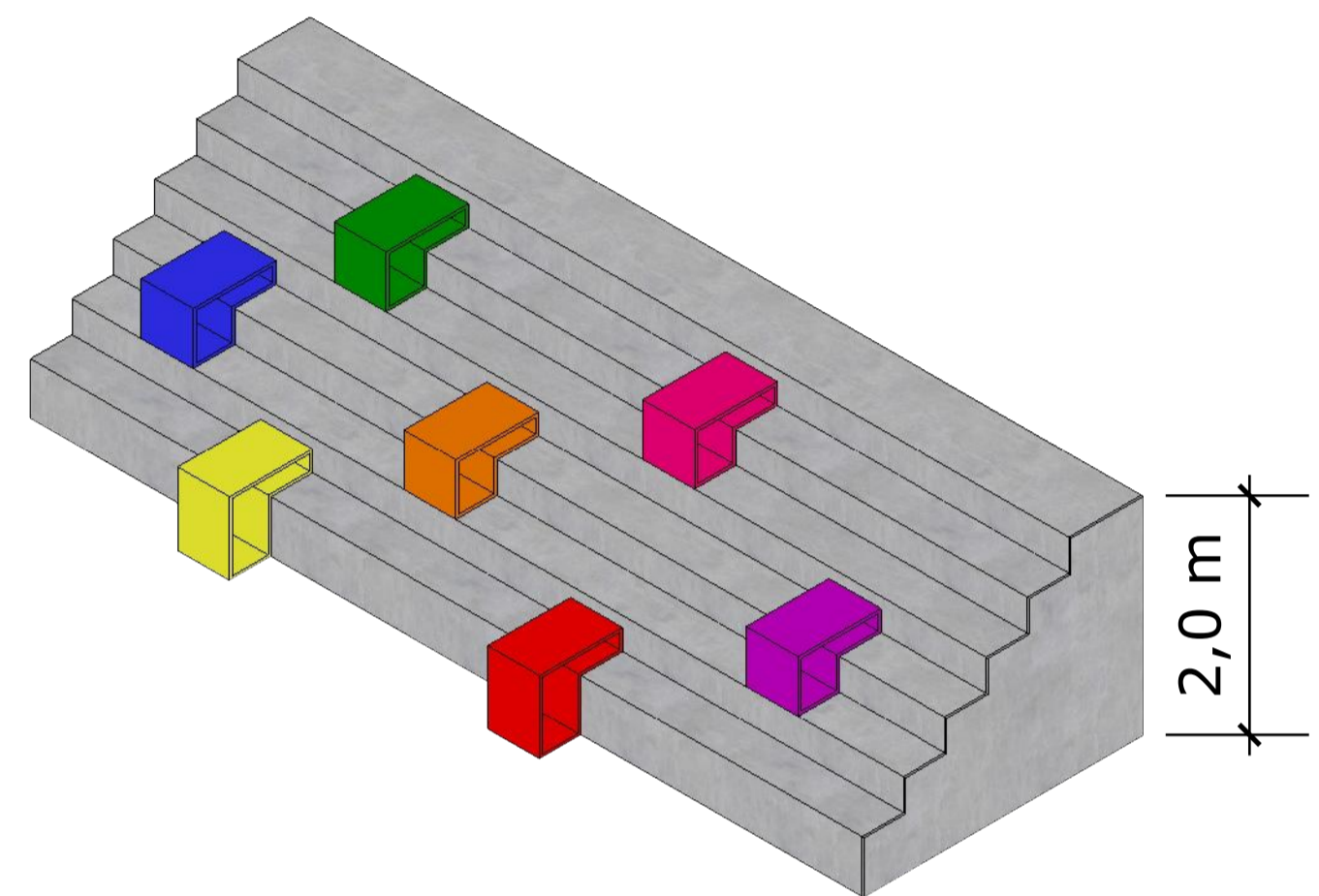

Det. Perspectiva Arquibancada
01 esc.: 1:50



Det. Vista Frontal Arquibancada
01 esc.: 1:50

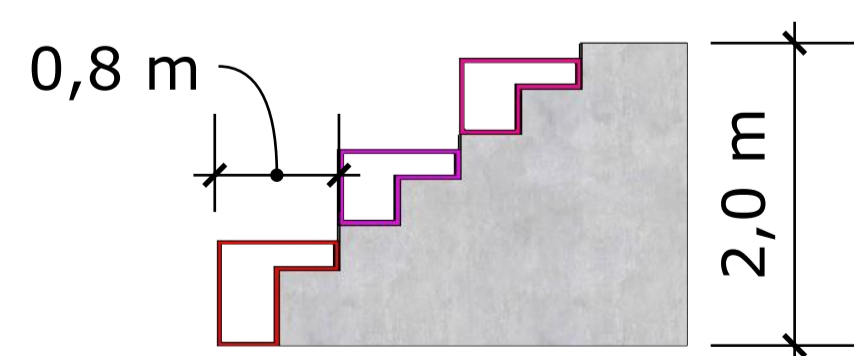

Det. Vista Lateral Arquibancada
01 esc.: 1:50

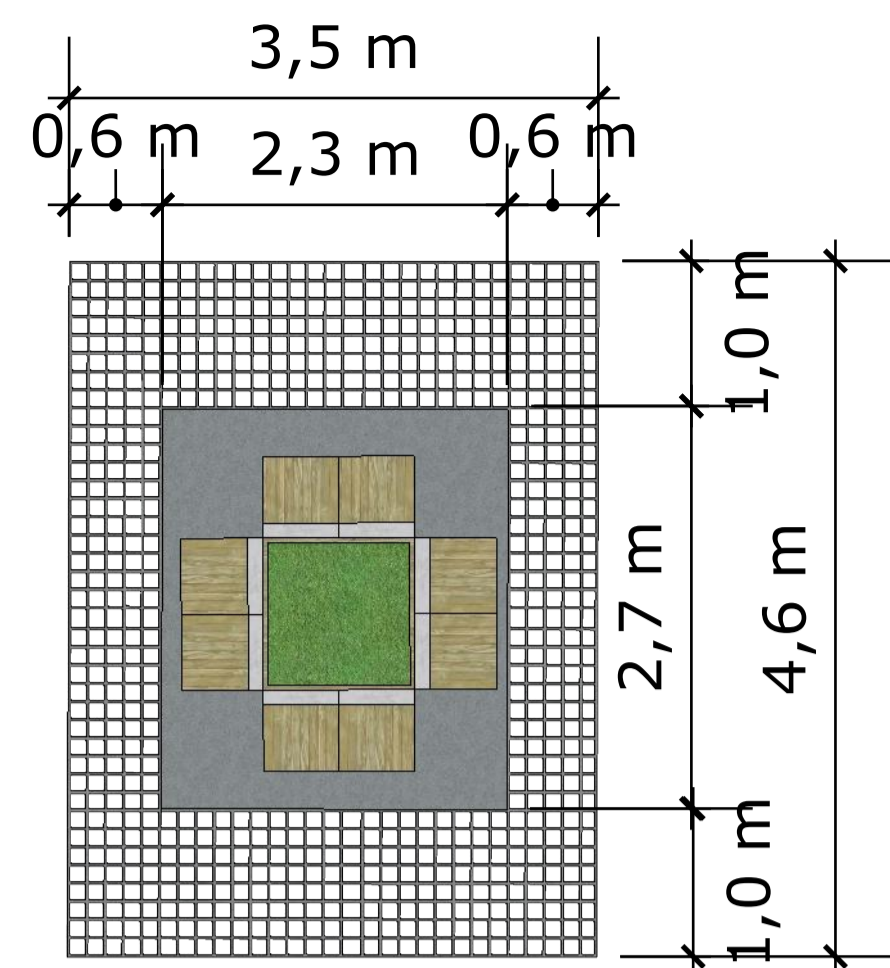

Vista Superior Banco
com Grelha de Escoamento
Det. 01 esc.: 1:50

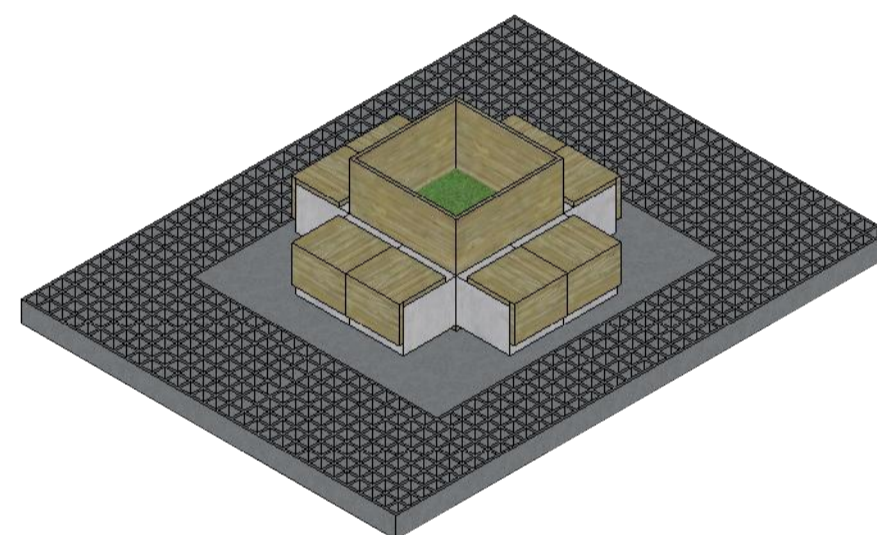

Perspectiva Banco
com Grelha de Escoamento
Det. 01 esc.: 1:50

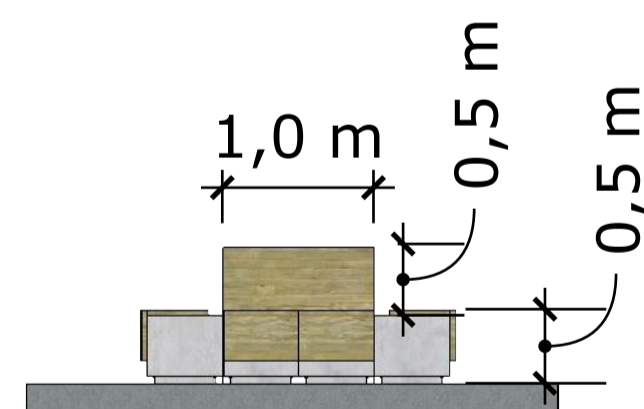

Vista Lateral Banco
com Grelha de Escoamento
Det. 01 esc.: 1:50

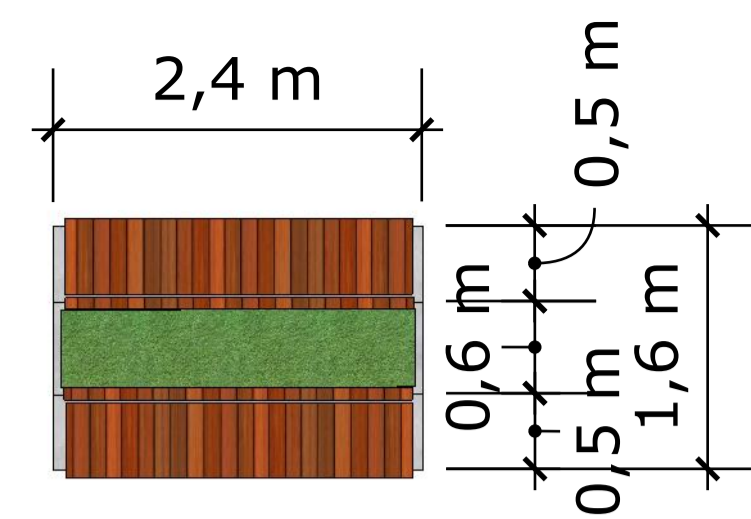

Vista Superior Banco
com Canteiro
Det. 01 esc.: 1:50

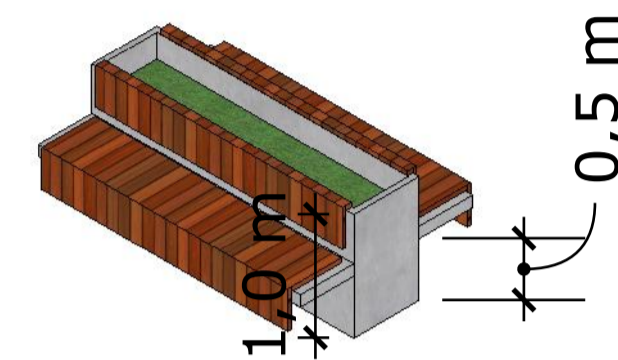

Perspectiva Banco
com Canteiro
Det. 01 esc.: 1:50

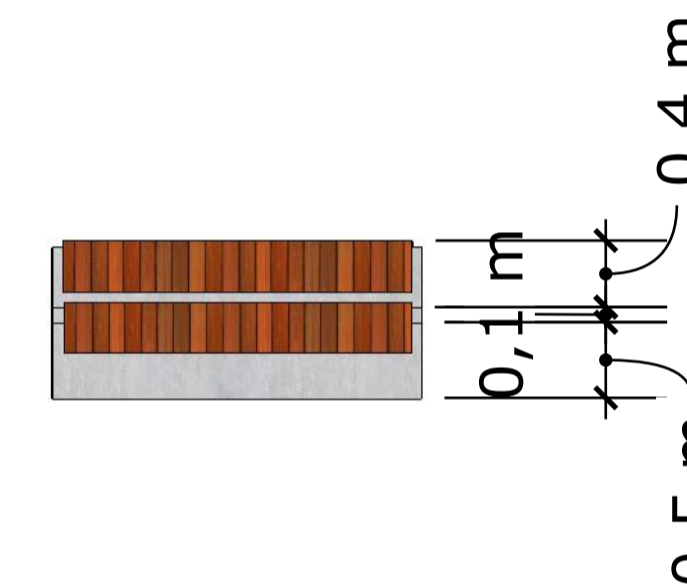

Vista Frontal Banco
com Canteiro
Det. 01 esc.: 1:50

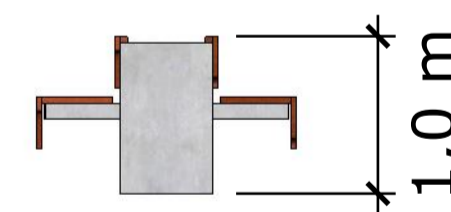

Vista Lateral Banco
com Canteiro
Det. 01 esc.: 1:50



Det. Vista Lateral Contêiner Palco
01 esc.: 1:50

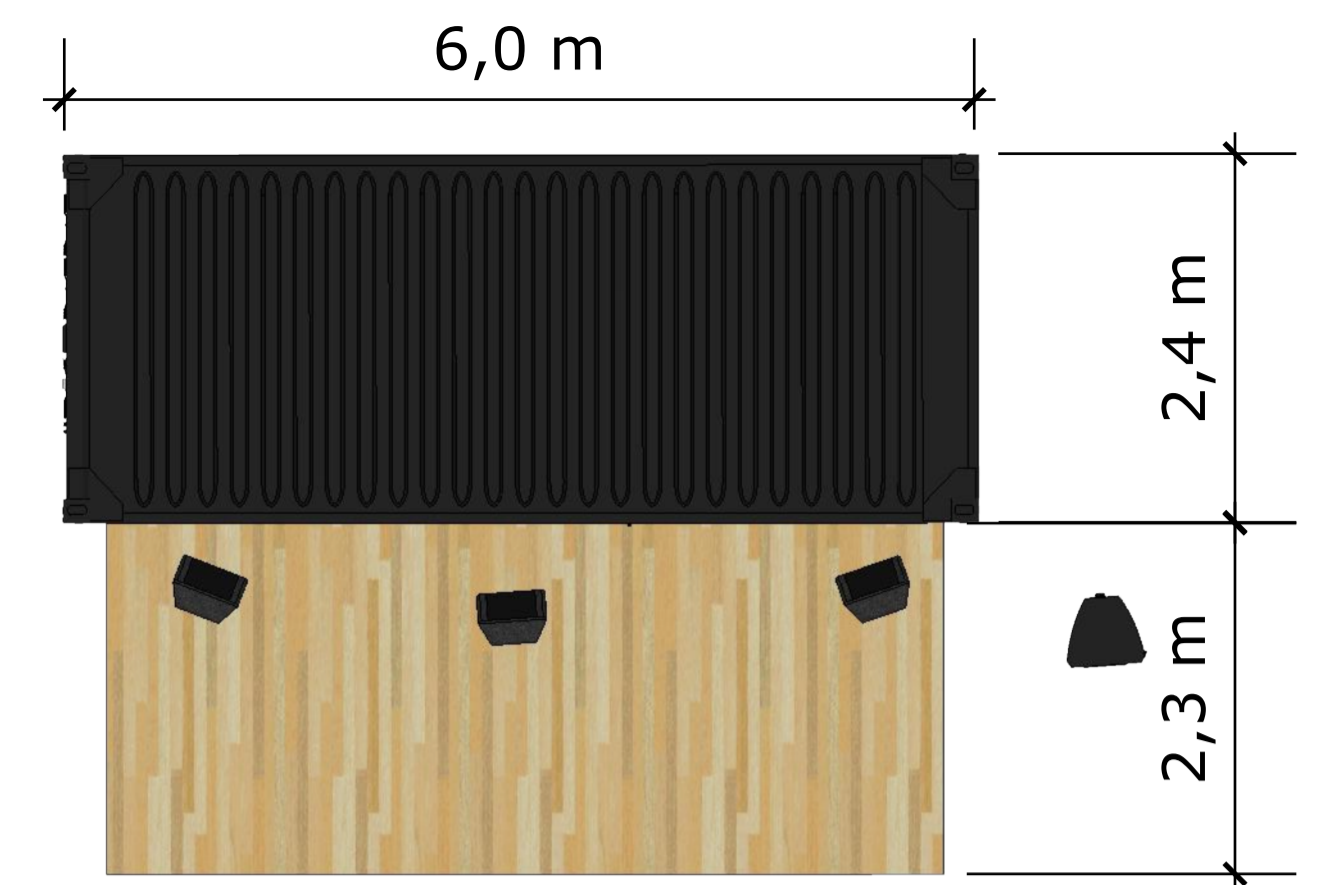

Det. Vista Superior Contêiner Palco
01 esc.: 1:50



Det. Perspectiva Contêiner Palco
01 esc.: 1:50



Det. Vista Frontal Contêiner Palco
01 esc.: 1:50

UNIVERSIDADE FEDERAL DO AMAPÁ - UNIFAP
TCC II - A PONTECIALIZAÇÃO DO SENTIDO DE LUGAR: INTERVENÇÕES PONTUAIS NOS ESPAÇOS PÚBLICOS DA REGIÃO CENTRAL DE MACAPÁ



PROJETO: INTERVENÇÃO URBANA LOCAL: ÁREA CENTRAL DE MACAPÁ

DISCENTE: RENAIA BÁRBARA PANTOJA RACHID ORIENTADOR: DANIELLE GUIMARÃES

ASSUNTO PRANCHA: DETALHAMENTOS PRANCHA: ARQ 11/13

DATA: 28/06/2018 MATRICULA: 2012.2094.0006 ESCALA: INDICADA

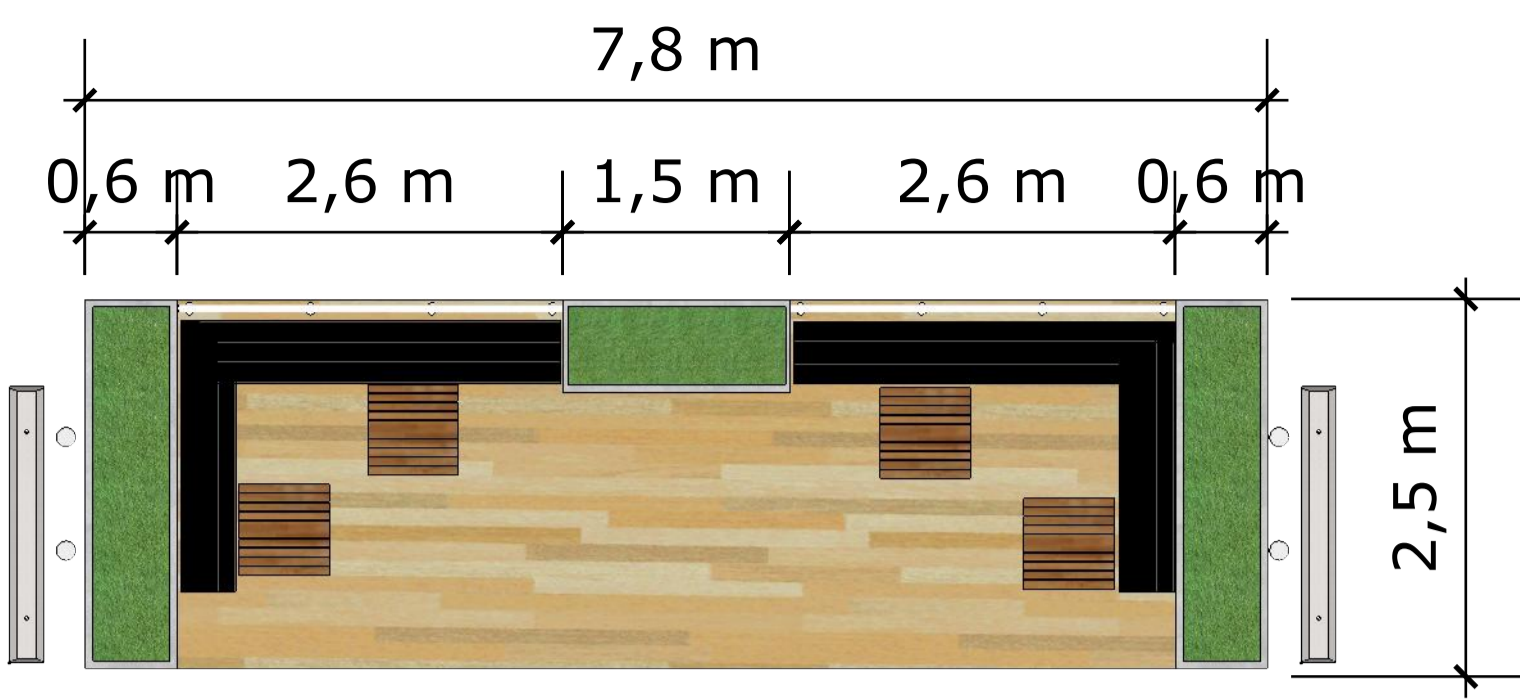

Det. Vista Superior Parklet Tipo 01
01 esc.: 1:50

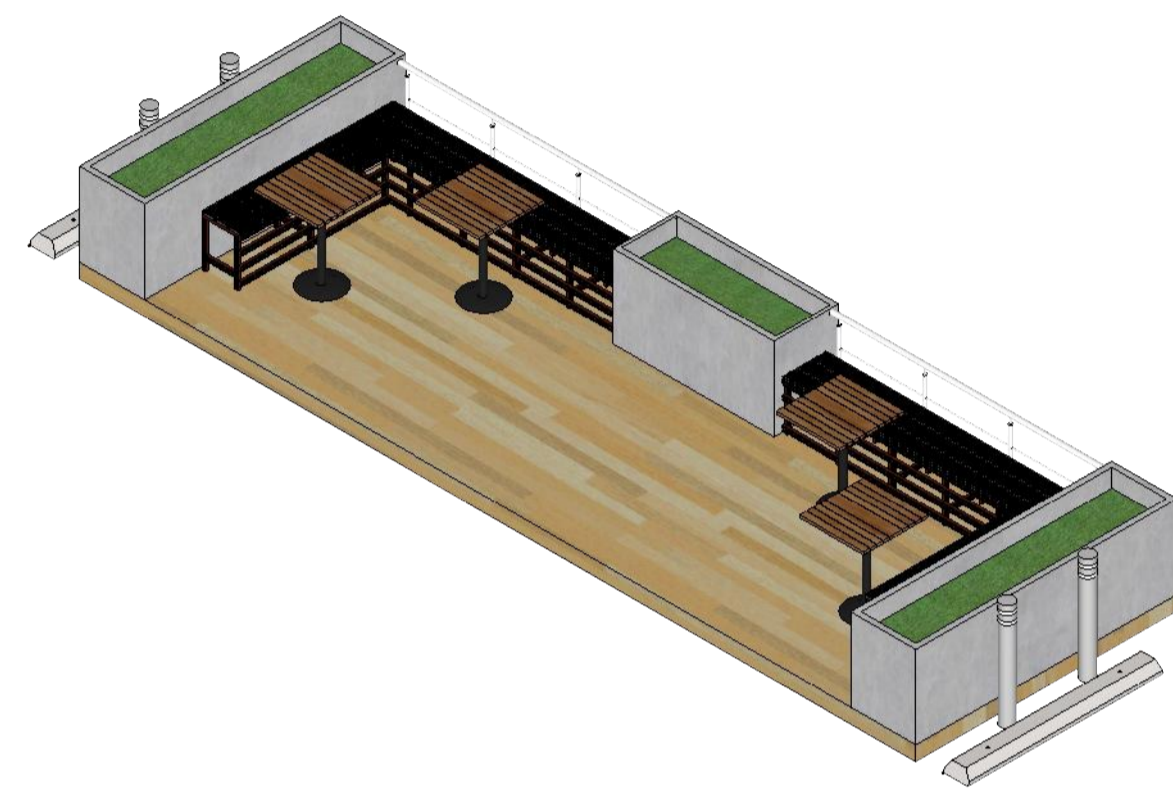

Det. Perspectiva Parklet Tipo 01
01 esc.: 1:50



Det. Vista Frontal Parklet Tipo 01
01 esc.: 1:50



Det. Vista Posterior Parklet Tipo 01
01 esc.: 1:50

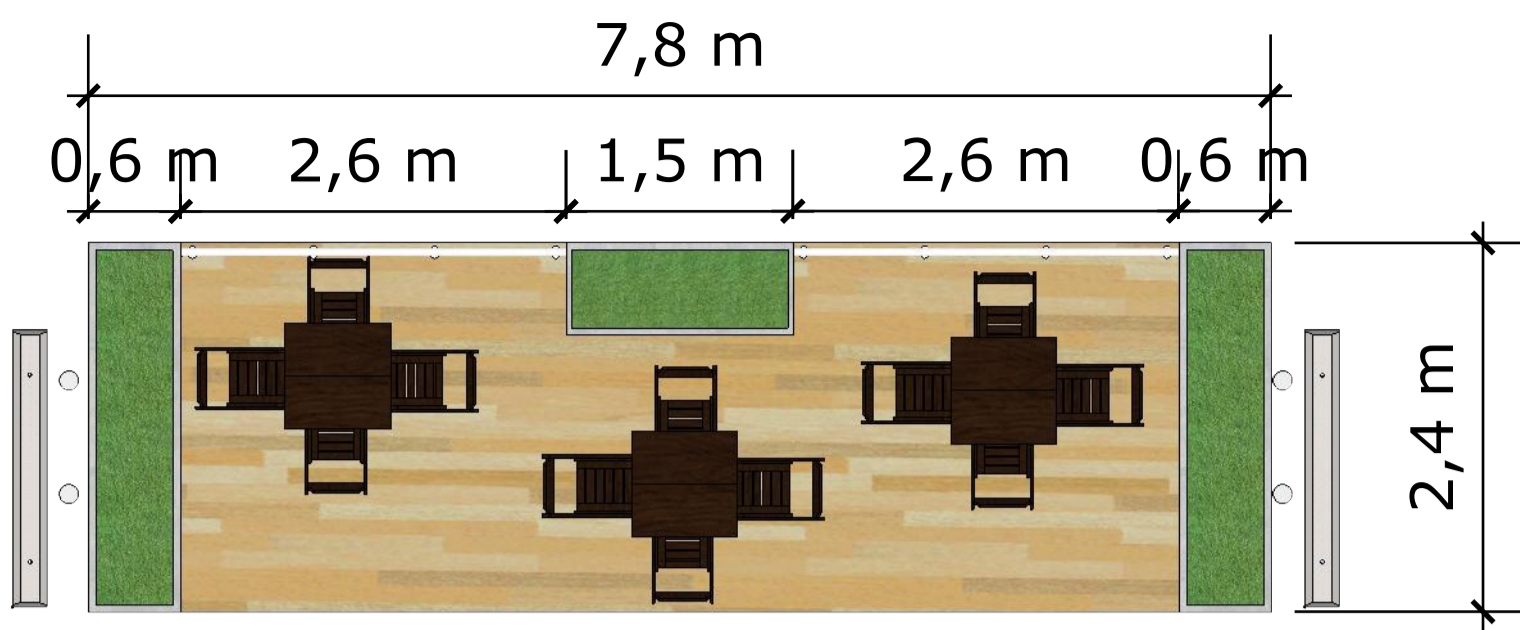

Det. Vista Superior Parklet Tipo 02
01 esc.: 1:50

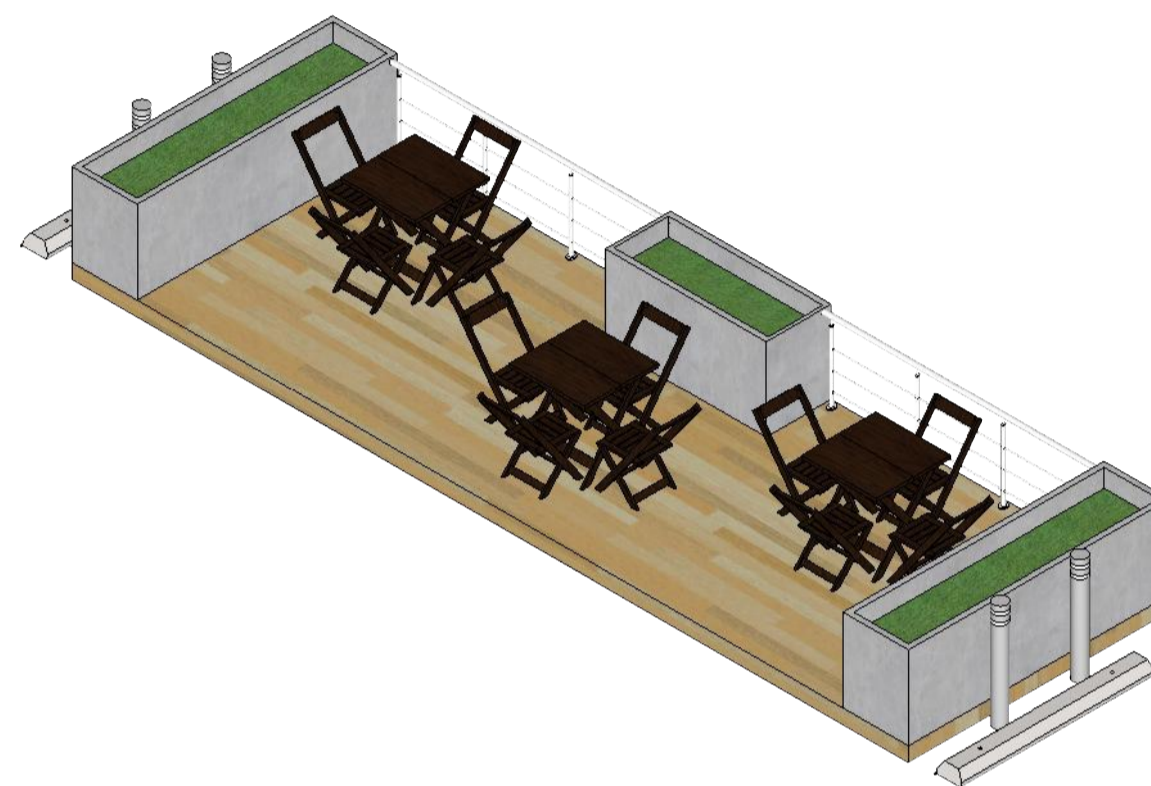

Det. Perspectiva Parklet Tipo 02
01 esc.: 1:50



Det. Vista Frontal Parklet Tipo 02
01 esc.: 1:50



Det. Vista Posterior Parklet Tipo 02
01 esc.: 1:50

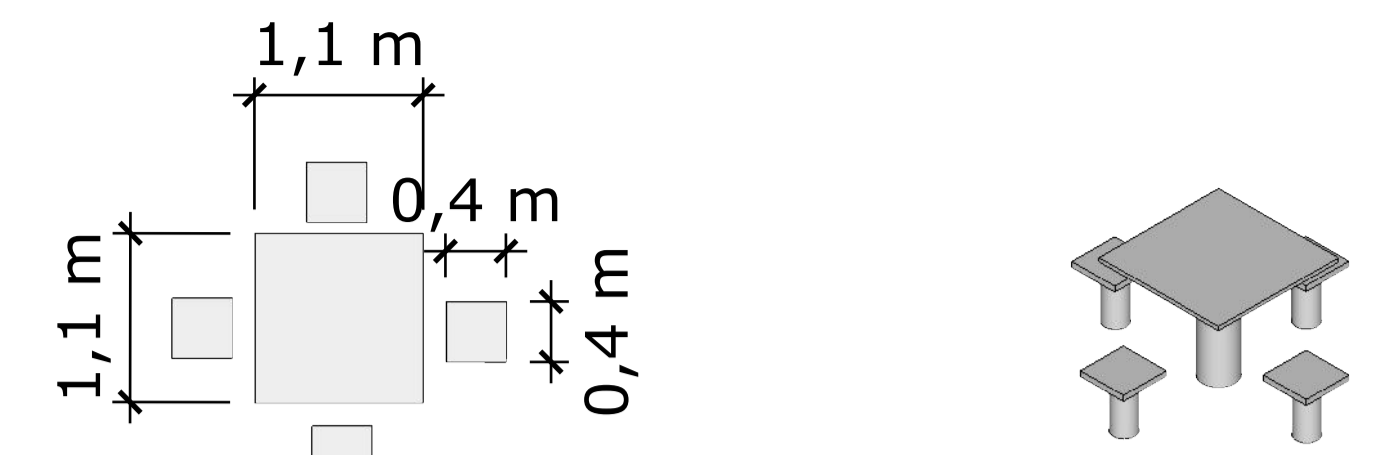

Vista Superior e Perspectiva Mesa
em Concreto
Det. 01 esc.: 1:50

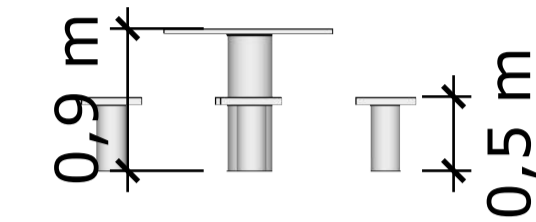

Det. Vista Lateral Mesa em Concreto
01 esc.: 1:50

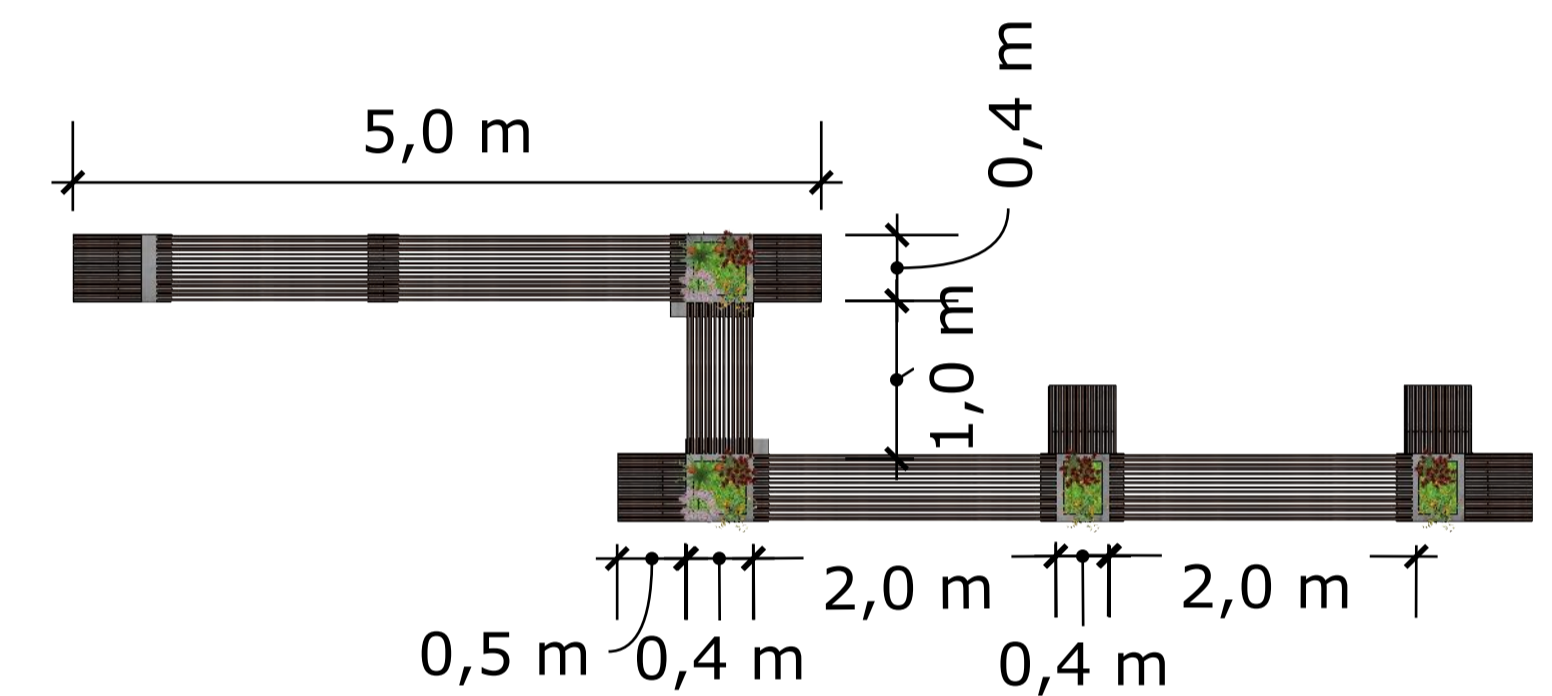

Det. Vista Superior Banco com Floreira
01 esc.: 1:50



Det. Perspectiva Banco com Floreira
01 esc.: 1:50

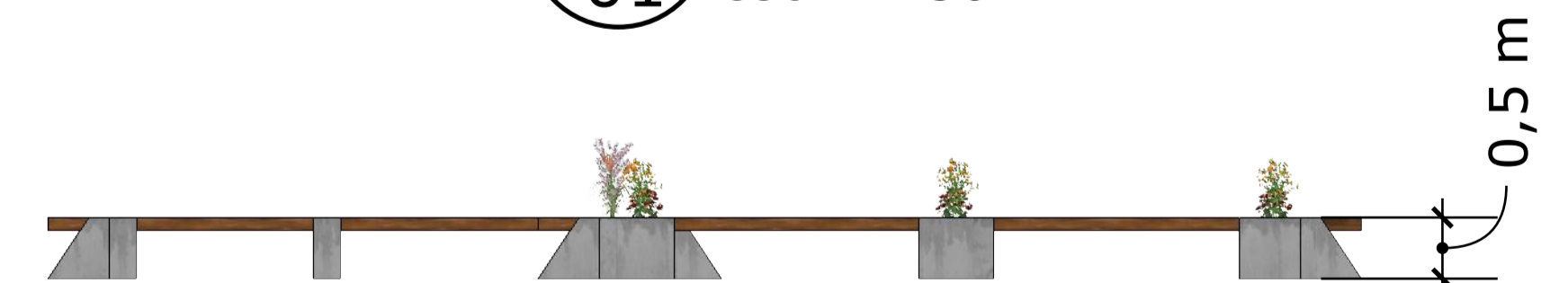

Vista Lateral Banco
com Floreira
Det. 01 esc.: 1:50

UNIVERSIDADE FEDERAL DO AMAPÁ - UNIFAP
TCC II - A PONTECIALIZAÇÃO DO SENTIDO DE
LUGAR: INTERVENÇÕES PONTUAIS NOS
ESPAÇOS PÚBLICOS DA REGIÃO CENTRAL
DE MACAPÁ



PROJETO: INTERVENÇÃO URBANA LOCAL: ÁREA CENTRAL DE MACAPÁ

DISCENTE: RENAIA BÁRBARA PANTOJA RACHID ORIENTADOR: DANIELLE GUIMARÃES

ASSUNTO PRANCHA: DETALHAMENTOS PRANCHA: ARQ 12/13

DATA: 28/06/2018 MATRICULA: 2012.2094.0006 ESCALA: INDICADA



Parklets Praça do Coco - Área 01



Alamedas - Área 02



Sinalização Rua Mário Cruz - Área 05



Largo dos Inocentes - Área 04



Canteiro Mendonça Furtado- Área 05



Praça CAESA - Área 06

UNIVERSIDADE FEDERAL DO AMAPÁ - UNIFAP
TCC II - A PONTUALIZAÇÃO DO SENTIDO DE LUGAR: INTERVENÇÕES PONTUAIS NOS ESPAÇOS PÚBLICOS DA REGIÃO CENTRAL DE MACAPÁ



PROJETO: INTERVENÇÃO URBANA LOCAL: ÁREA CENTRAL DE MACAPÁ

DISCENTE: RENAIA BÁRBARA PANTOJA RACHID ORIENTADOR: DANIELLE GUIMARÃES

ASSUNTO PRANCHA: MAQUETE 3D

PRANCHA: ARQ 13/13

DATA: 28/06/2018 MATRICULA: 2012.2094.0006 ESCALA: INDICADA